

## Príloha č. 1 - Opis predmetu zákazky

Zabezpečenie služieb pre potreby dovozu, výsadby a následnej starostlivosti o zeleň na Trnavskom mýte v Bratislave. Jedná sa o výsadbu 5ks vzrastlých drevín a trvalkovej podsadby v zmysle projektovej dokumentácie do vopred pripravených otvorov a následne zabezpečenie odbornej starostlivosti o dreviny najmä, ale nie výlučne v zmysle STN 83 7010 a Arboristických štandardov, konkrétne výsadba stromov a krov č.4 po dobu 5 rokov. Súčasťou výsadby bude aj kompletný odborný dohľad nad výsadbou počas jej realizácie a počas celej doby trvania zmluvy v plnom rozsahu pre zabezpečenie kvality výsadiieb.

Cena za dielo sa skladá z nasledovných položiek:

- Sadové úpravy a inštalácia systému prekoreniteľných buniek Treeparker
- Sadové úpravy – podsadba
- Povýsadbová starostlivosť prvý rok
- Povýsadbová starostlivosť druhý rok
- Povýsadbová starostlivosť tretí rok
- Povýsadbová starostlivosť štvrtý rok
- Povýsadbová starostlivosť piaty rok

### **Funkčná špecifikácia predmetu zákazky:**

Predmetom zákazky je najmä dovoz a vyloženie zelene na miesto určenia, zabezpečenie všetkých potrebných povolení (veľkorozmerný náklad), zabezpečenie výsadby v zmysle projektovej dokumentácie (najmä, ale nie výlučne uloženie prekoreňovateľných buniek, špeciálny stromový substrát, kotvenie drevín, výsadba drevín, trvaliek a vybudovanie závlahového systému).

Následne po výsadbe je realizátor povinný sa o výsadbu odborne starať do doby prevzatia správcom plochy a to po celý čas 60 mesiacov odo dňa výsadby.

Realizátor je povinný vykonávať starostlivosť o výsadbu prostredníctvom osoby, ktorá je držiteľom minimálne jedného platného arboristického certifikátu: - ETW (European Tree Worker), ETT (European Tree Technician), ISA Certified Arborist, ISA Board, Certified Master Arborist, alebo ekvivalent daných certifikátov od inej akreditovanej autority.

Sadové úpravy a Povýsadbovú starostlivosť realizovať najmä, ale nie výlučne v zmysle STN 83 7010 a Arboristických štandardov, konkrétne výsadba stromov a krov č. 4.

Prípadné poškodenia technických prvkov výsadby, výmenu uhynutej zelene a podobne je po celý čas, v ktorom má realizátor poskytovať (60 mesiacov) v plnej kompetencii realizátora.

### **Technická špecifikácia predmetu zákazky:**

Kompletné technické požiadavky sú uvedené v projektovej dokumentácii v prílohe.

Projektová dokumentácia je zložená z:

- Výkres búracích prác
- Výkres pôdorys a rez
- Výkres situácia\_kladečák
- Výkres vzorový detail výsadbovej jamy

**Ďalšie osobitné požiadavky:**

Zhotoviteľ pri podpise Zmluvy, najneskôr však 5 (päť) dní od jej podpisu, doručí Objednávateľovi v písomnej forme časový harmonogram realizácie Diela (súčasť zmluvy) a fotodokumentáciu vybraných drevín, ktoré budú predmetom sadových úprav.

Objednávateľ v lehote do 5 (päť) dní dreviny schváli alebo si vyžiada nový návrh drevín. Nový návrh drevín musí Zhotoviteľ predložiť na odsúhlasenie Objednávateľovi najneskôr v lehote do 5 (päť) dní odo dňa jeho vyžiadania Objednávateľom.

**Výber konkrétnych drevín je plne v kompetencii objednávateľa.**

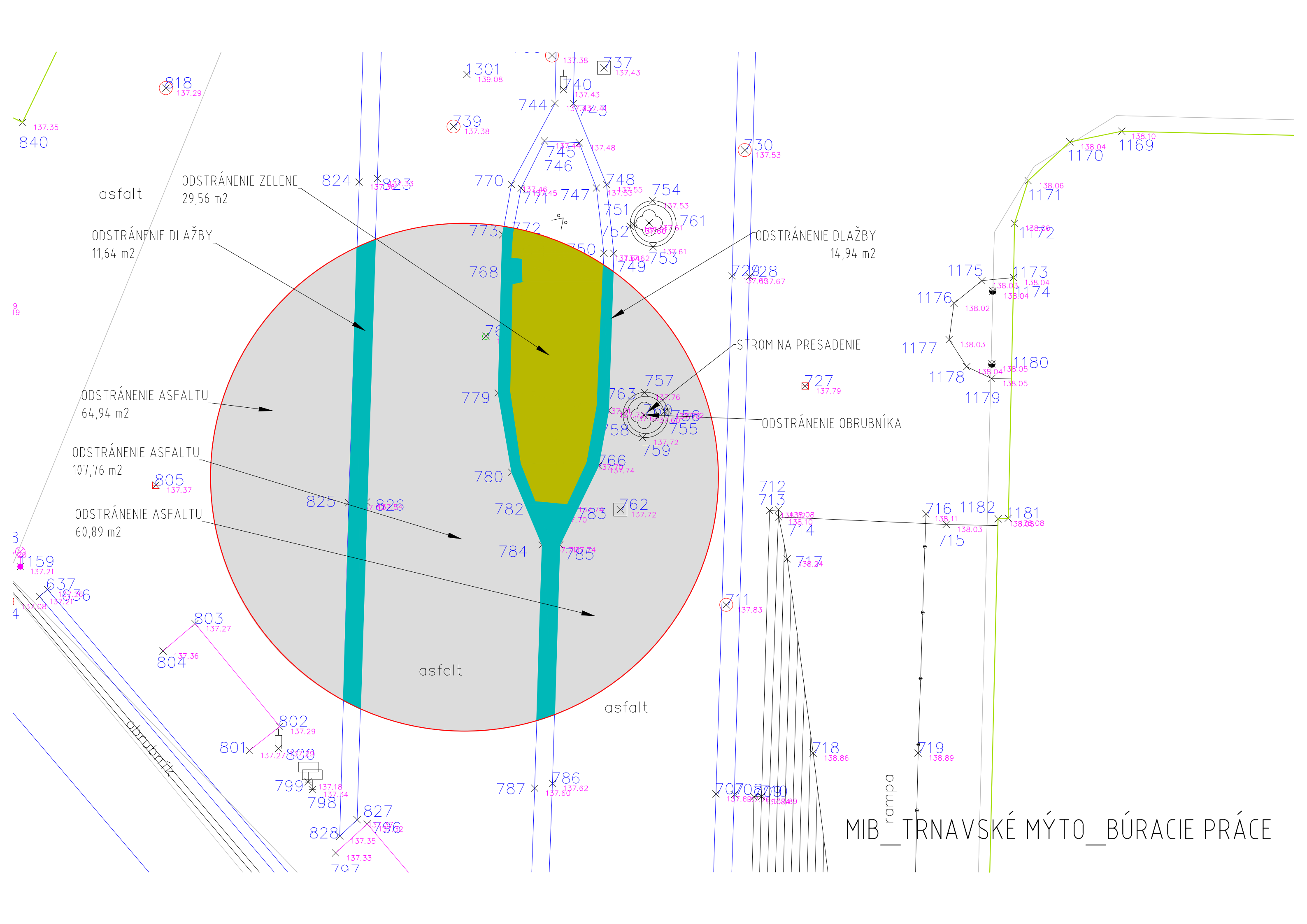

MIB\_TRNAVSKÉ MÝTO\_BÚRACIE PRÁCE

ké mýto

Trnavské mýto

asfalt

asfalt.plocha

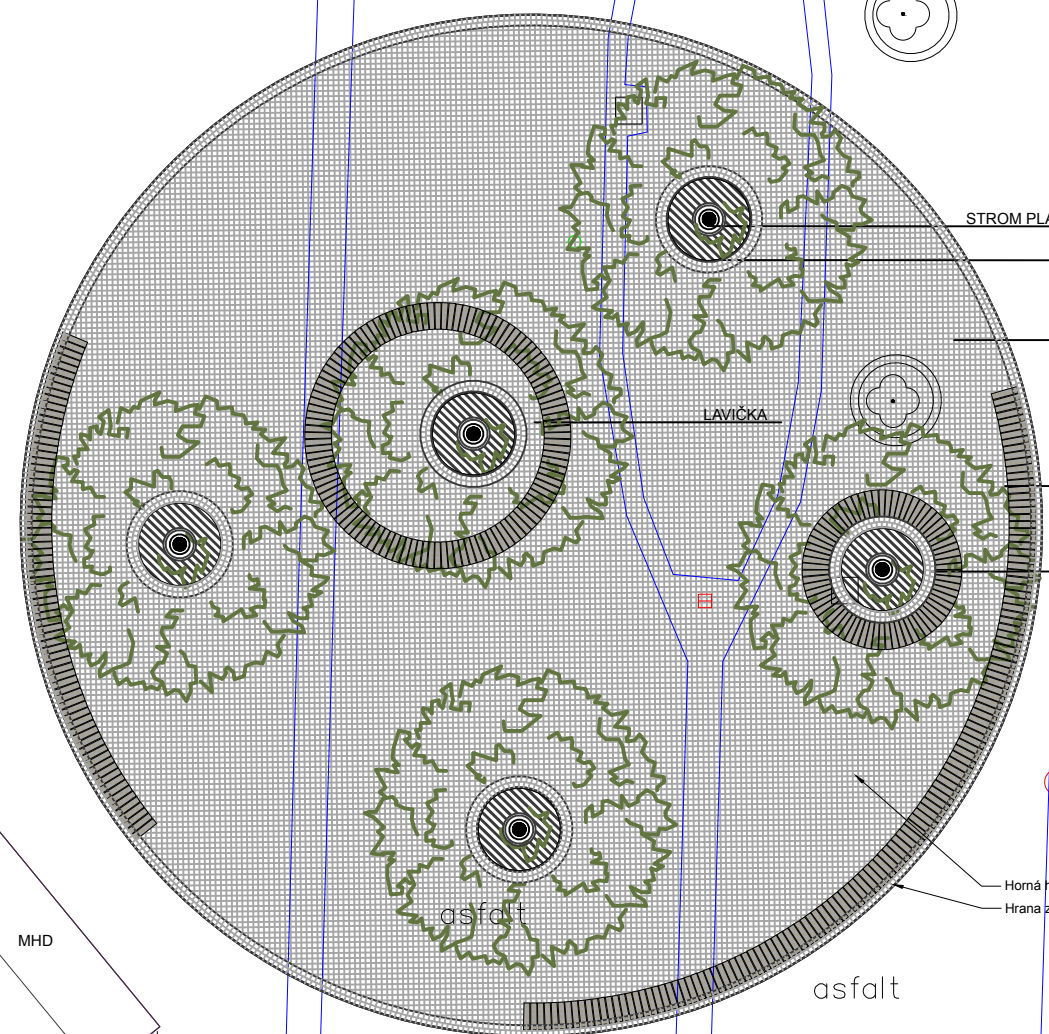

STROM PLATAN JAVOROLISTÝ

STROMOVÁ MREŽA

KAMENNÁ DLAŽBA

LAVIČKA

LAVIČKA

LAVIČKA

Horná hrana výkopu  
Hrana zárezu do asfaltu

asfalt

MHD

MHD

obrubník

BUS STOP

ŠANCOVÁ ul.

TRŽNICA

rampa

MIB\_TRNAVSKÉ MÝTO\_SITUÁCIA

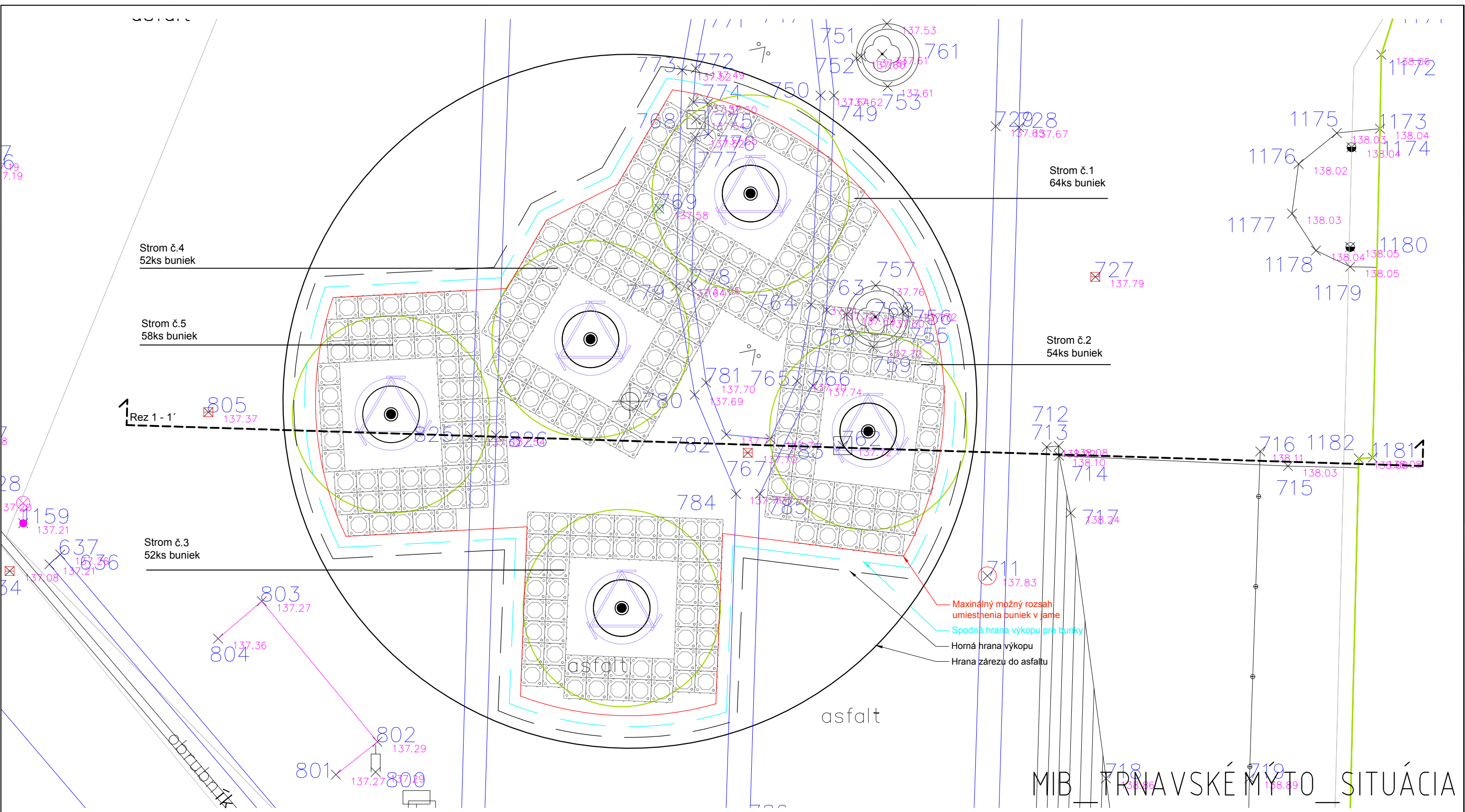

MIB TRNAVSKÉ MÝTO\_SITUÁCIA

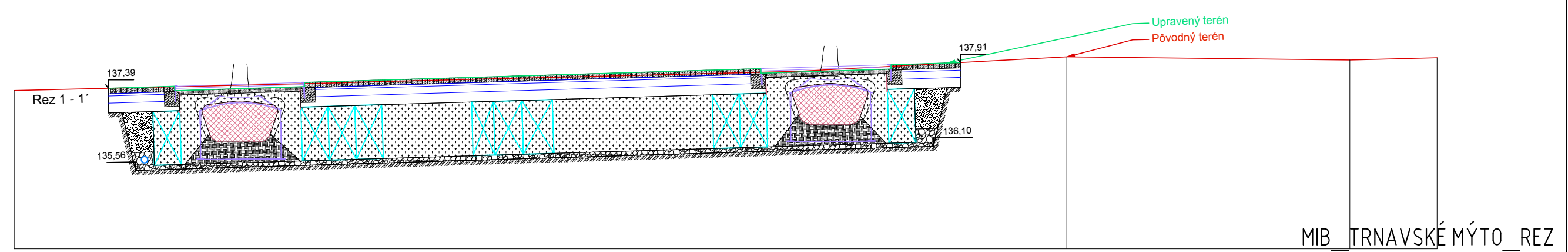

MIB TRNAVSKÉ MÝTO\_REZ

# PREKORENOVACIE BUNKY NA PLATANY

Výsadbová jama 3 x 2,7m

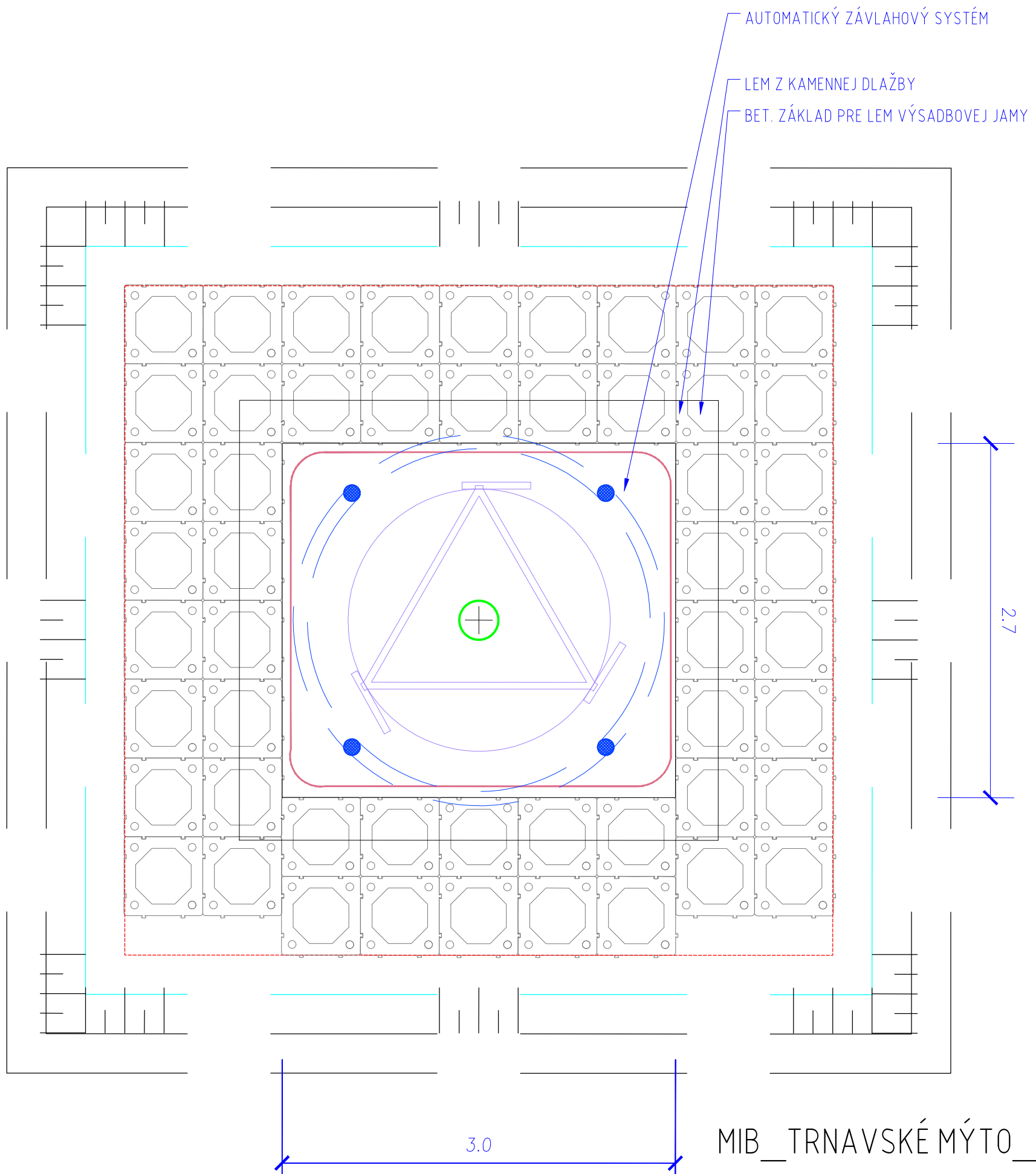
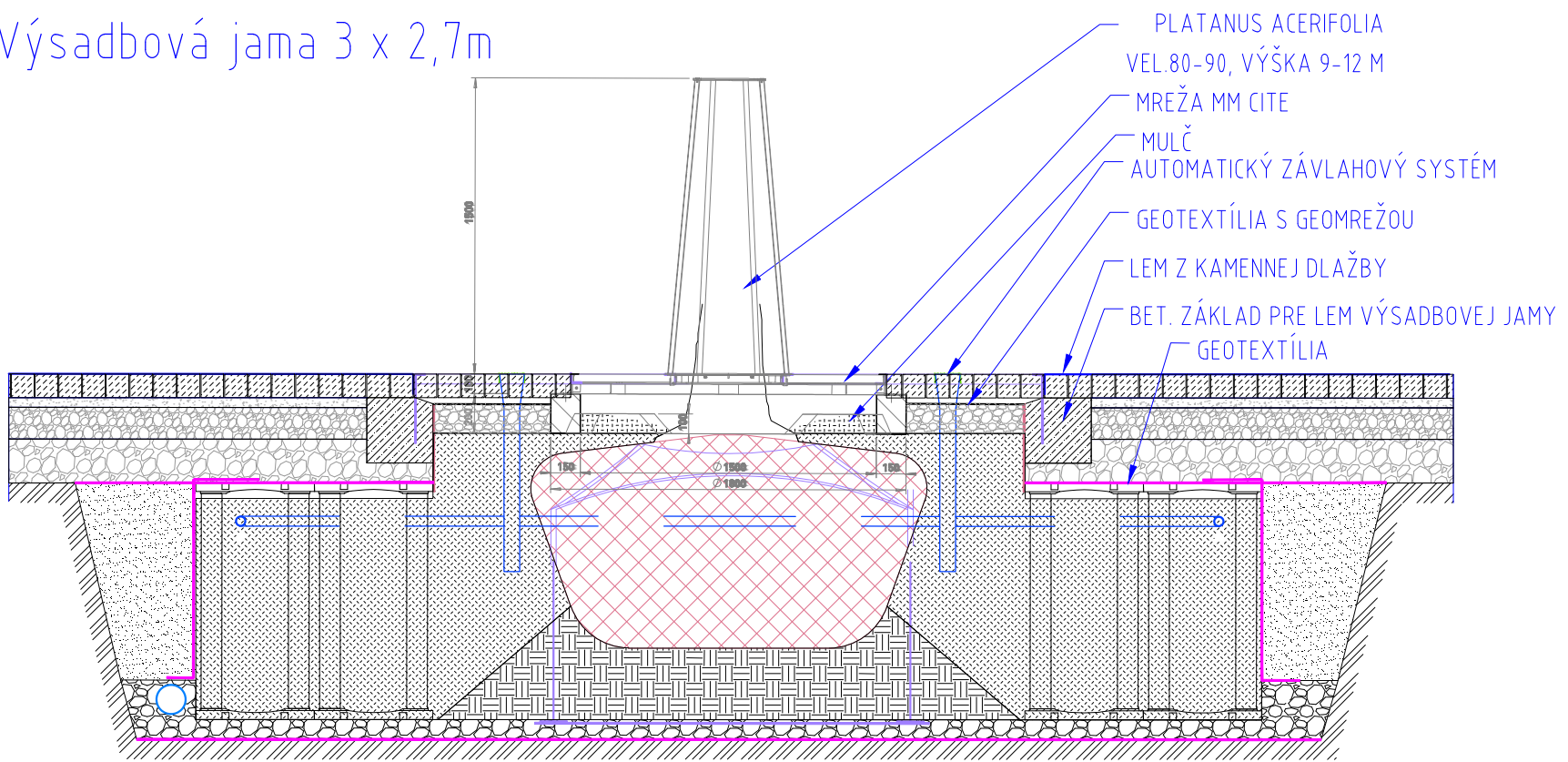

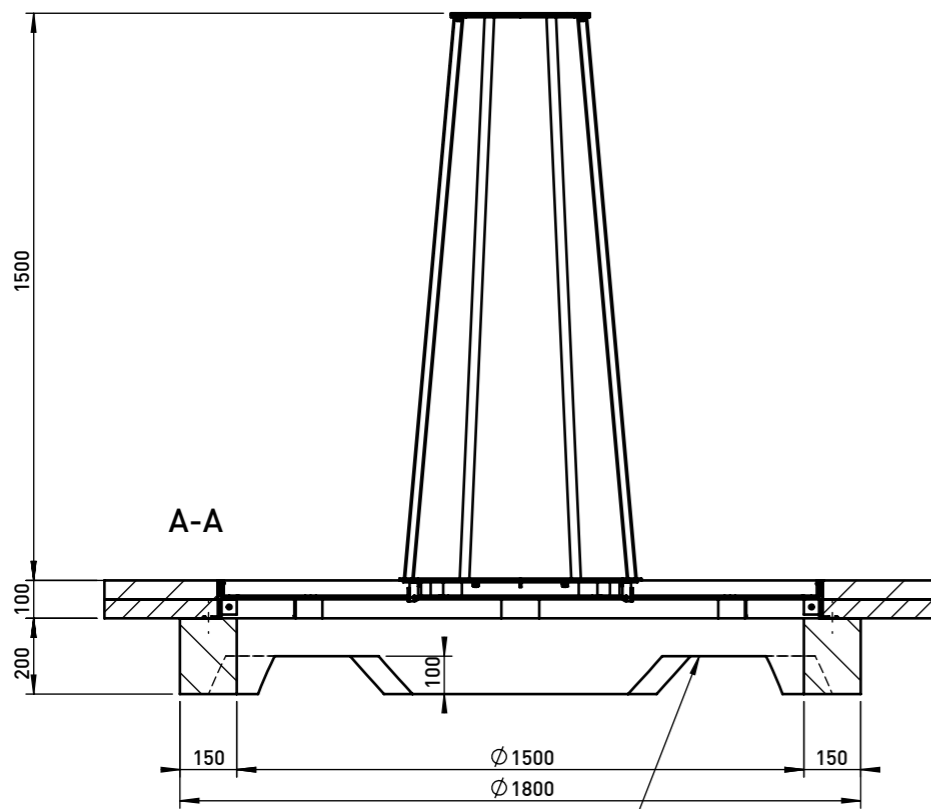

PRO LEPŠÍ PROKOŘENĚNÍ  
FOR BETTER GROWTH OF ROOTS  
FÜR BESSERE WURZELENTWICKLUNG



ART360

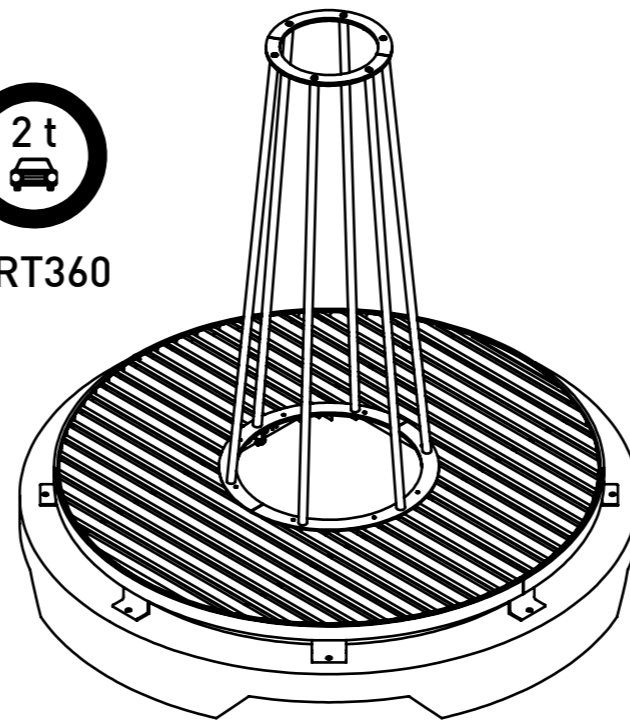

ART361

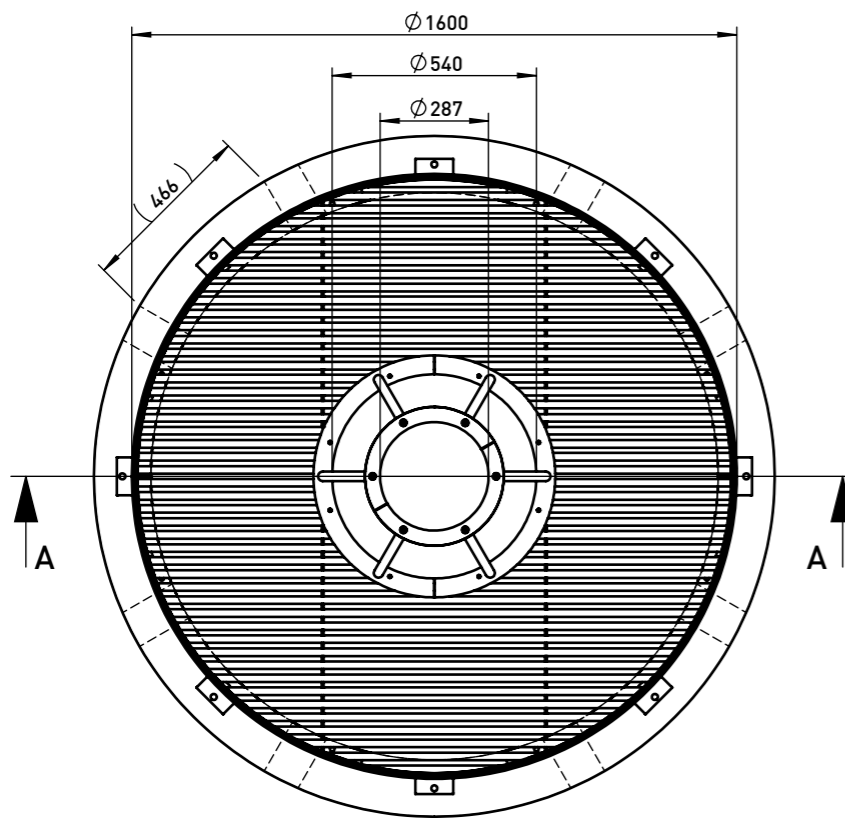
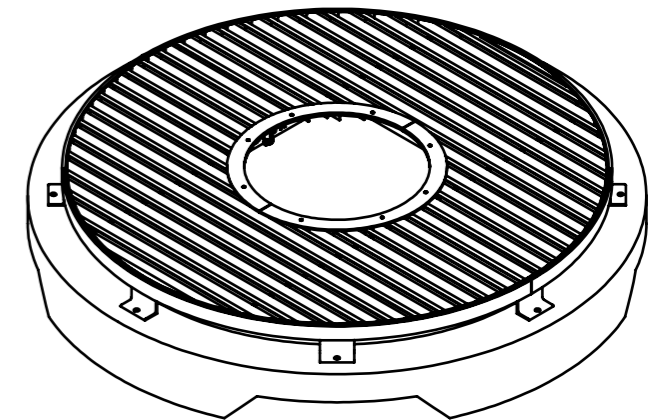

DLAŽBA / PAVEMENT / PFLASTERUNG  
PODSYP / GRAVEL SUB-BASE / KIES UNTERGRUND  
BETON / CONCRETE C12/15

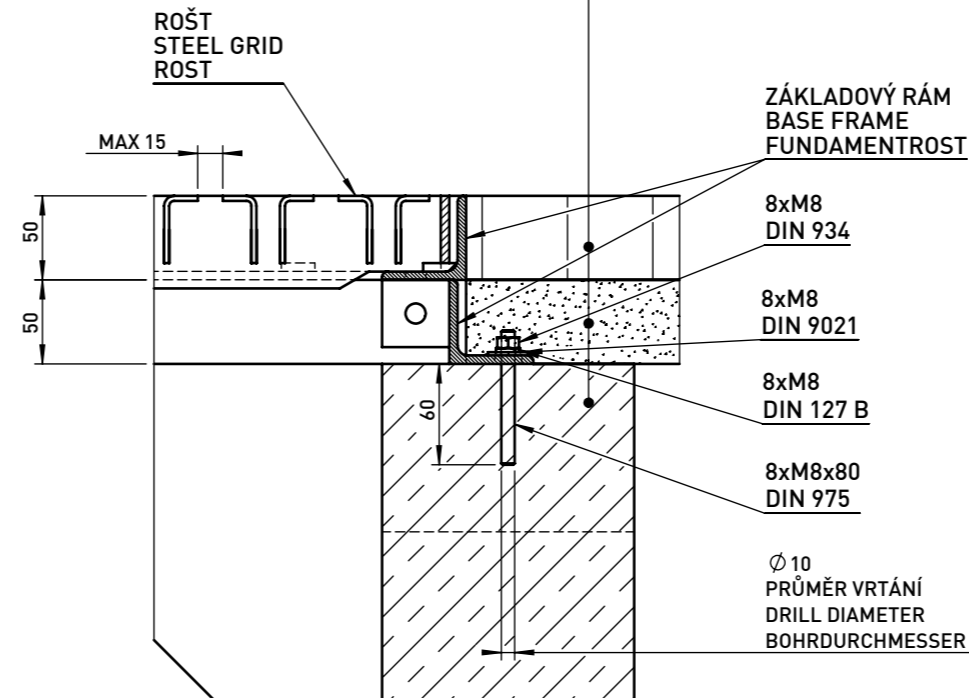

DATE: 10.6.2014 V: 01

**ART360, ART361 - ARBOTTURA**

Rozměry výrobků mají informativní charakter. Výrobce si vyhrazuje právo na změnu technické specifikace bez předchozího upozornění. Rozměry spodní stavby a způsob osazení výrobku jsou závazné. Rozteče kotvěv rozměřovat dle rozměrů dodaného výrobku.  
All product sizes have an informative character. The producer reserves the right to amend the technical specification at any time without previous warning. The size of foundation baseplate and the method of mounting of the product are imperative. Anchor spacing measure out by measurements of supplied product.  
Die Abmessungen der Produkte sind informativ. Der Hersteller behält sich das Recht an Änderungen der technischen Spezifikationen vor, ohne vorher darauf hinzuweisen. Abmessungen der Fundamentierung - Unterbau und Art des Produkteinbaus sind verbindlich. Ankerabstand gemäß der gelieferten Produktabmessungen dimensionieren.  
Dimensions des produits sont à titre informatif seulement. Le fabricant se réserve le droit de modifier les spécifications techniques sans préavis. Dimensions des fondations et manière de l'implantation du produit sont obligatoires. Ancre écartement dimensions à partir des dimensions du produit livré.  
Las dimensiones de los productos tienen carácter informativo. El fabricante se reserva el derecho de cambio de la especificación técnica sin aviso previo. Tanto las dimensiones de las bases de cimentación como el sistema de fijación son inalterables. Hay que medir el espaciamiento de anclajes según las dimensiones del producto suministrado.



mmcite.com

LVS111/116/211

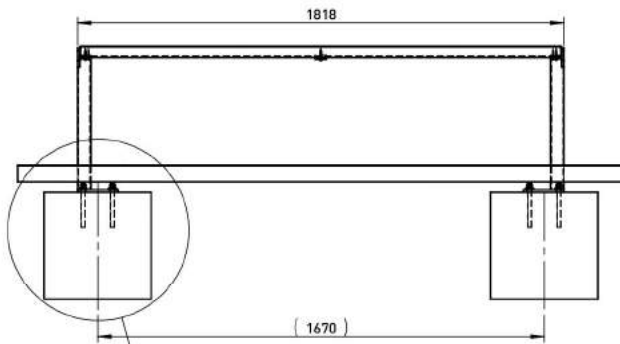

LVS50

LVS10/15/20

LVS51

LVS10/15/20

LVS51

LVS10/15/20

LVS50

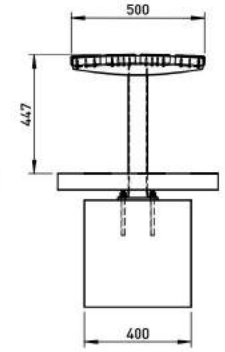
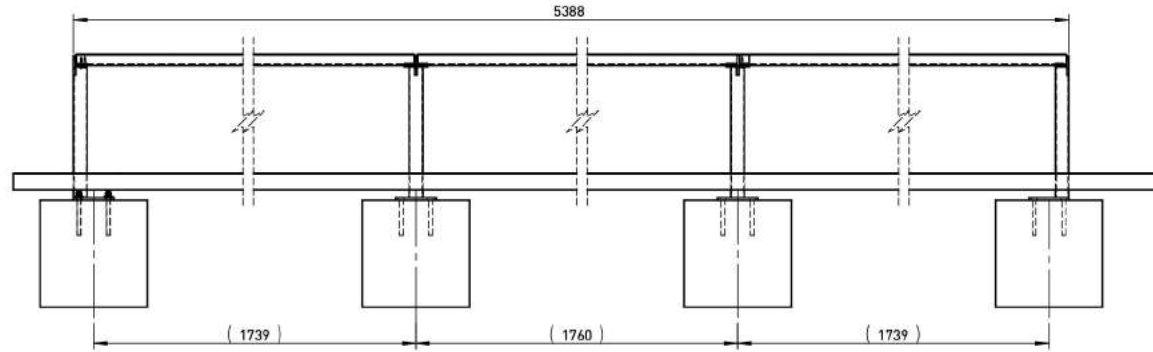

M12  
DIN 934  
M12  
DIN 127 B  
M12 Ø30  
DIN 7349

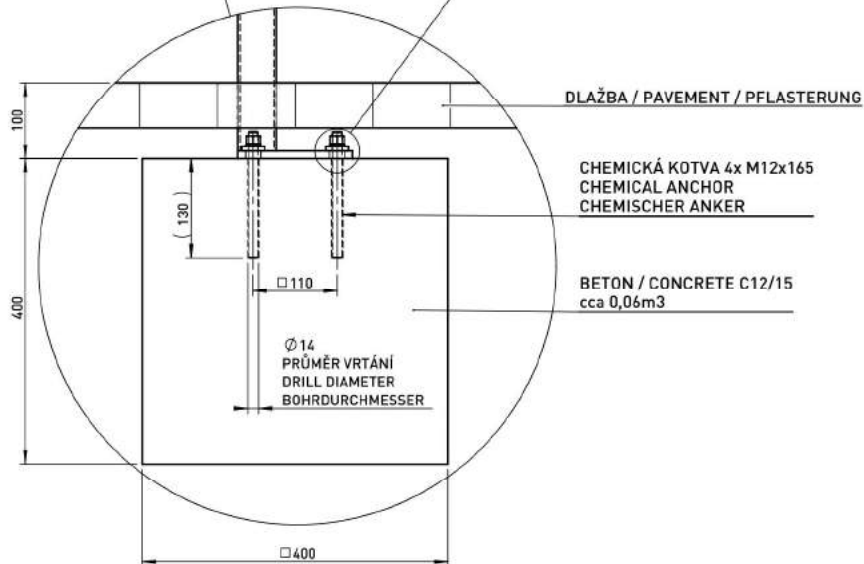
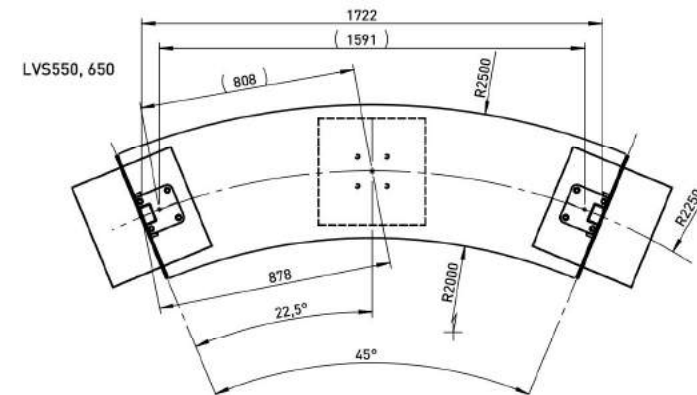
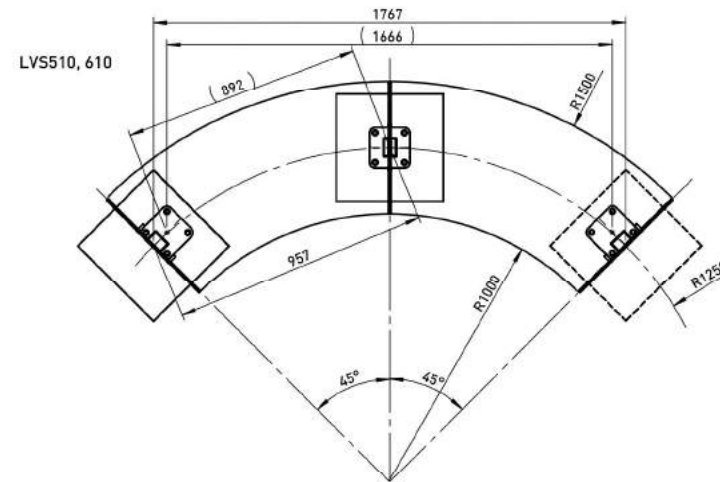
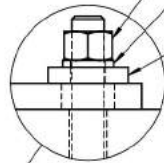

TECHNICAL SPECIFICATIONS 3/5  
**LVS - VERA SOLO**







ILLUSTRATIVE PHOTO

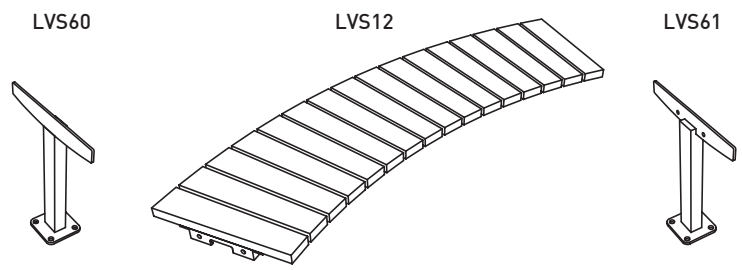
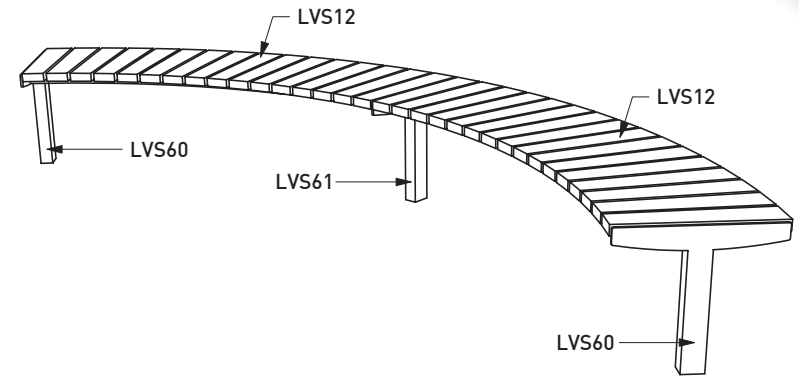
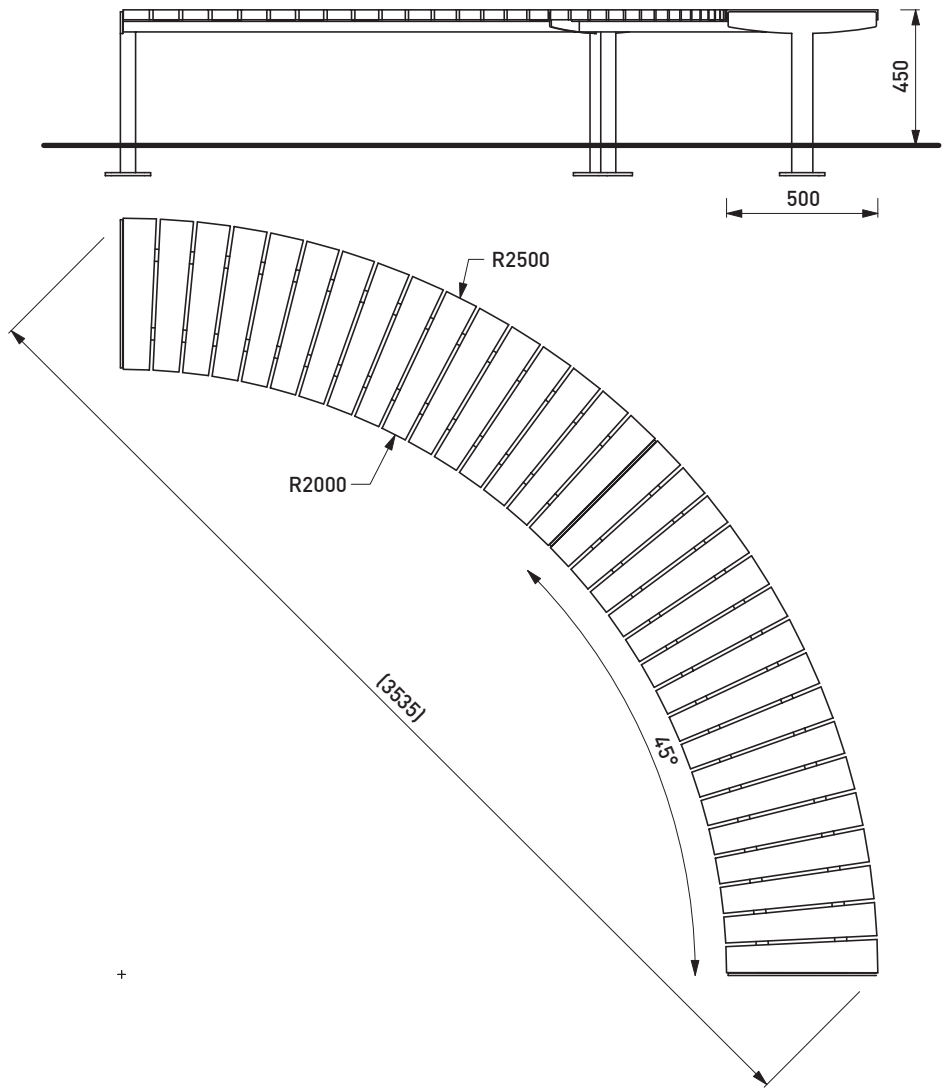

TECHNICAL SPECIFICATIONS 2/5  
**LVS12/LVS60/LVS61 - VERA SOLO**

Rozměry výrobků mají informativní charakter. Výrobce si vyhrazuje právo na změnu technické specifikace bez předchozího upozornění. Rozměry spodní stavby a způsob osazení výrobku jsou závazné. Rozteče kotev rozměřovat dle rozměrů dodaného výrobku.  
 All product sizes have an informative character. The Producer reserves the right to amend the technical specification at any time without previous warning. The size of foundation baseplate and the method of mounting of the product are imperative. Anchor spacing measure out by measurements of supplied product.  
 Die Abmessungen der Produkte sind informativ. Der Hersteller behält sich das Recht an Änderungen der technischen Spezifikationen vor, ohne vorher darauf hinzuweisen. Abmessungen der Fundamentierung - Unterbau und Art des Produkteinbaus sind verbindlich. Ankerabstand gemäß der gelieferten Produktabmessungen dimensionieren.

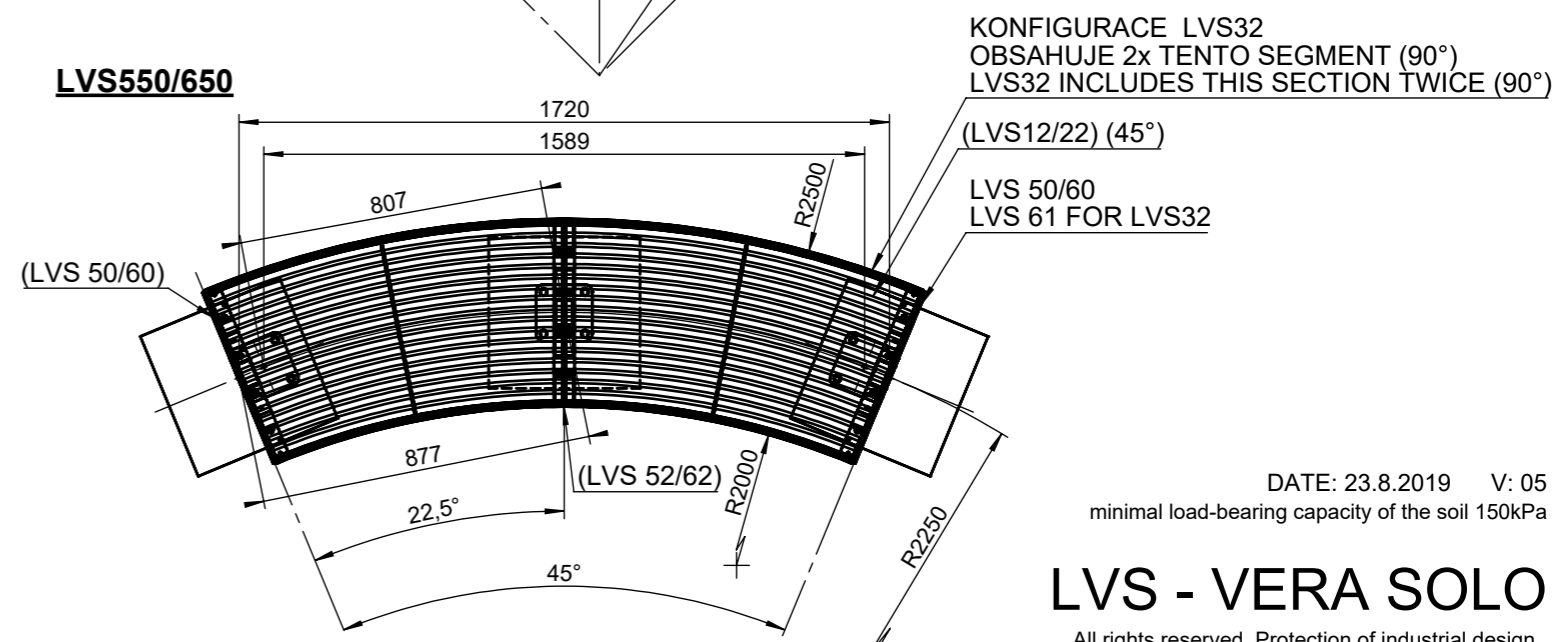
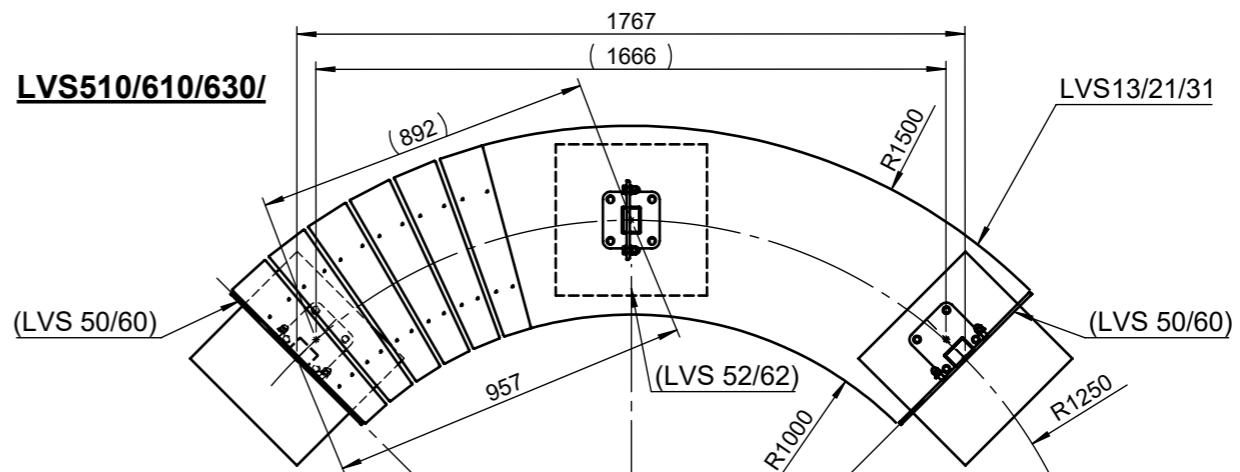
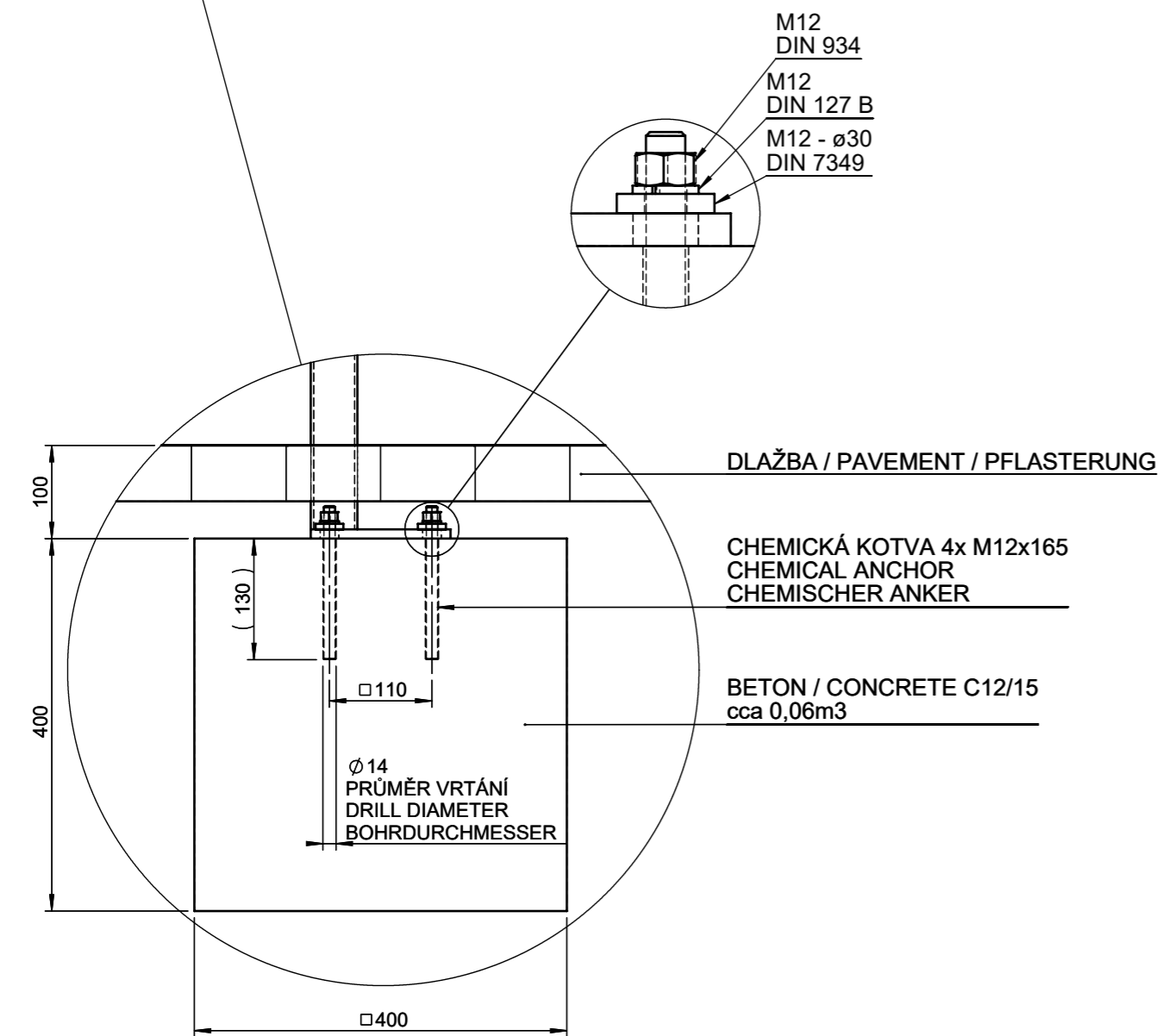
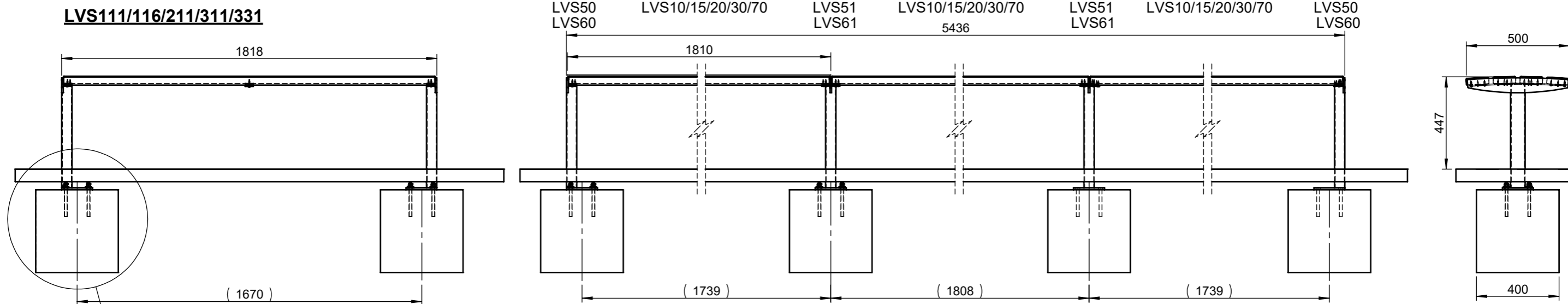

U KONFIGURACE 650 NENÍ STŘEDOVÁ NOHA (LVS 62)  
CONFIGURATION 650 WITHOUT - LVS62

DATE: 23.8.2019 V: 05  
minimal load-bearing capacity of the soil 150kPa

**LVS - VERA SOLO**  
All rights reserved. Protection of industrial design.



MIB\_TRNAVSKÉ MÝTO\_VIZUALIZÁCIA



MIB\_TRNAVSKÉ MÝTO\_VIZUALIZÁCIA



MIB\_TRNAVSKÉ MÝTO\_VIZUALIZÁCIA

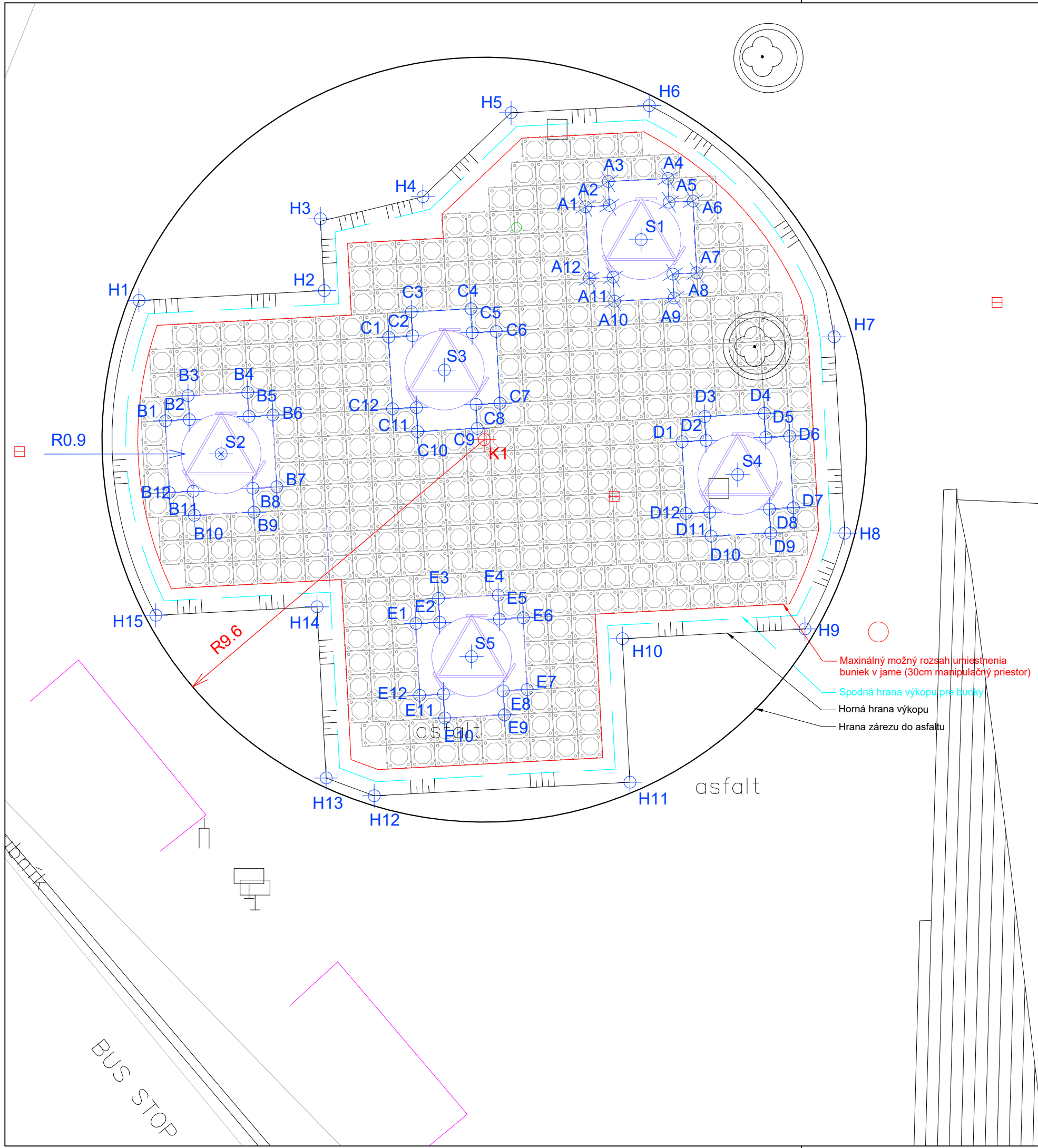

Zoznam súradníc (S\_JTSK)

č. bodu	Y	X
Centrálny bod výrezu kruhu		
K1	572167.697	1279434.776
Hrana zárezu do asfaltu		
H1	572159.049	1279431.222
H2	572162.207	1279434.647
H3	572160.880	1279435.870
H4	572162.336	1279438.065
H5	572162.447	1279441.117
H6	572164.806	1279443.669
H7	572172.182	1279442.760
H8	572175.812	1279439.419
H9	572176.779	1279437.000
H10	572173.668	1279433.622
H11	572176.320	1279431.176
H12	572171.960	1279426.448
H13	572170.786	1279425.924
H14	572167.622	1279428.842
H15	572164.874	1279425.862
Stromy		
S1	572167.008	1279441.118
S2	572163.216	1279429.905
S3	572165.760	1279435.323
S4	572172.864	1279438.590
S5	572171.269	1279430.654
Výsadbová jama stromu S1		
A1	572165.433	1279440.735
A2	572165.840	1279441.177
A3	572165.398	1279441.584
A4	572166.416	1279442.688
A5	572166.858	1279442.280
A6	572167.265	1279442.722
A7	572168.592	1279441.498
A8	572168.185	1279441.056
A9	572168.627	1279440.648
A10	572167.609	1279439.545
A11	572167.167	1279439.953
A12	572166.760	1279439.512
Výsadbová jama stromu S2		
B1	572161.636	1279429.521
B2	572162.044	1279429.963
B3	572161.602	1279430.371
B4	572162.619	1279431.474
B5	572163.061	1279431.067
B6	572163.469	1279431.509
B7	572164.796	1279430.285
B8	572164.388	1279429.843
B9	572164.830	1279429.435
B10	572163.813	1279428.332
B11	572163.371	1279428.740
B12	572162.964	1279428.298

Výsadbová jama stromu S3		
C1	572164.180	1279434.940
C2	572164.588	1279435.382
C3	572164.146	1279435.790
C4	572165.163	1279436.893
C5	572165.605	1279436.485
C6	572166.013	1279436.927
C7	572167.340	1279435.704
C8	572166.932	1279435.261
C9	572167.374	1279434.854
C10	572166.357	1279433.750
C11	572165.915	1279434.159
C12	572165.508	1279433.717
Výsadbová jama stromu S4		
D1	572171.288	1279438.207
D2	572171.696	1279438.648
D3	572171.254	1279439.056
D4	572172.271	1279440.159
D5	572172.713	1279439.752
D6	572173.121	1279440.194
D7	572174.448	1279438.970
D8	572174.040	1279438.528
D9	572174.482	1279438.120
D10	572173.465	1279437.017
D11	572173.023	1279437.425
D12	572172.616	1279436.983
Výsadbová jama stromu S5		
E1	572169.690	1279430.271
E2	572170.098	1279430.713
E3	572169.655	1279431.121
E4	572170.673	1279432.224
E5	572171.115	1279431.816
E6	572171.522	1279432.258
E7	572172.849	1279431.035
E8	572172.442	1279430.593
E9	572172.884	1279430.185
E10	572171.866	1279429.081
E11	572171.424	1279429.490
E12	572171.017	1279429.048

Maximálny možný rozsah umiestnenia buniek v jame (30cm manipulačný priestor)  
 Spodná hrana výkopu pre bunky  
 Horná hrana výkopu  
 Hrana zárezu do asfaltu

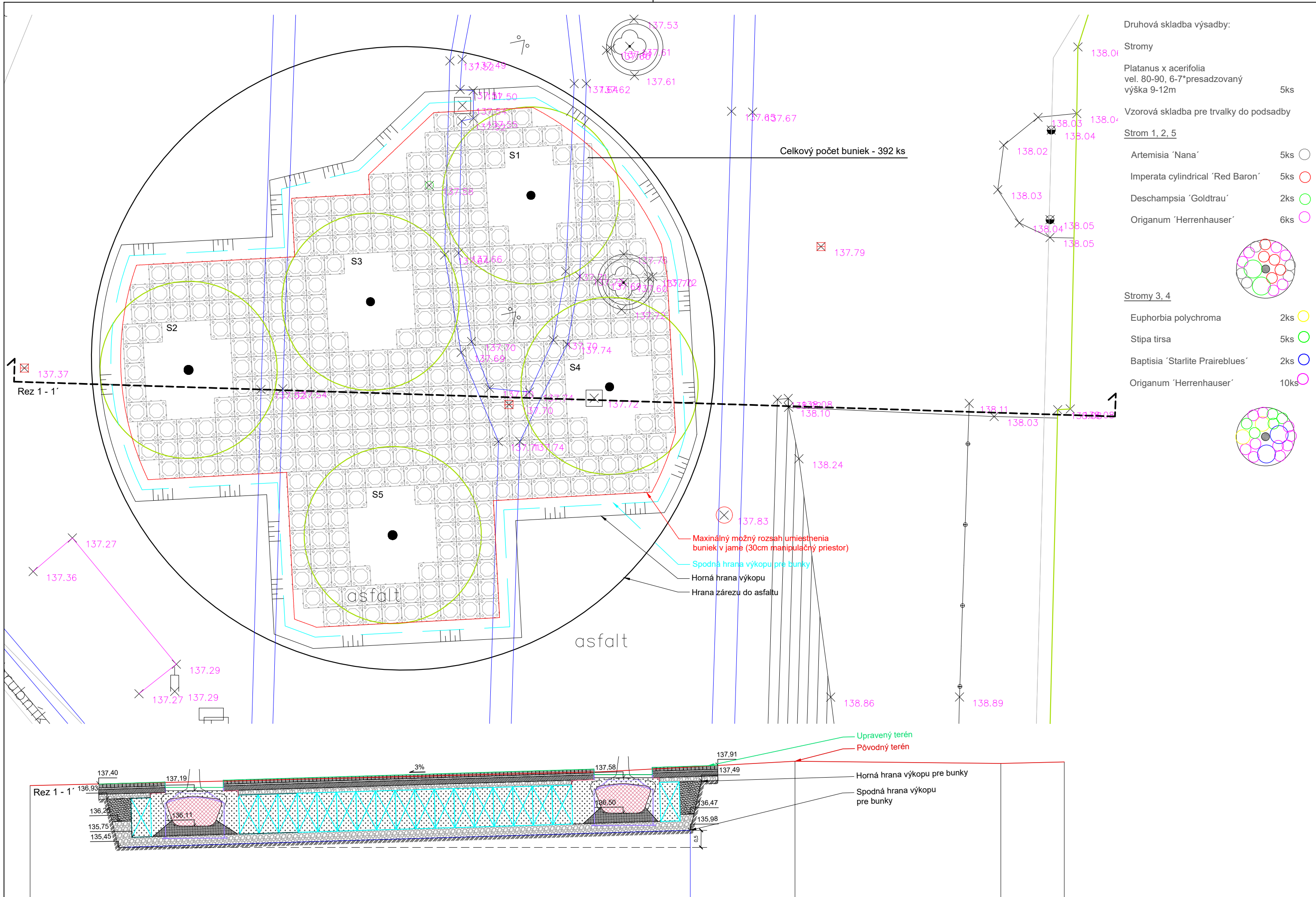

podchod Trnavské mýto

asfalt.plocha

Trnavské mýto

asfalt

kvet.

kvet.

kvet.

obrubník

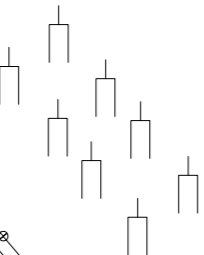

MHD



MHD

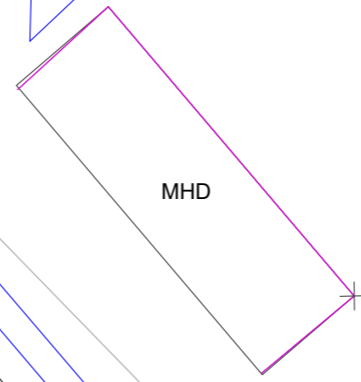

ŠANCOVÁ ul.

obrubník

BUS STOP

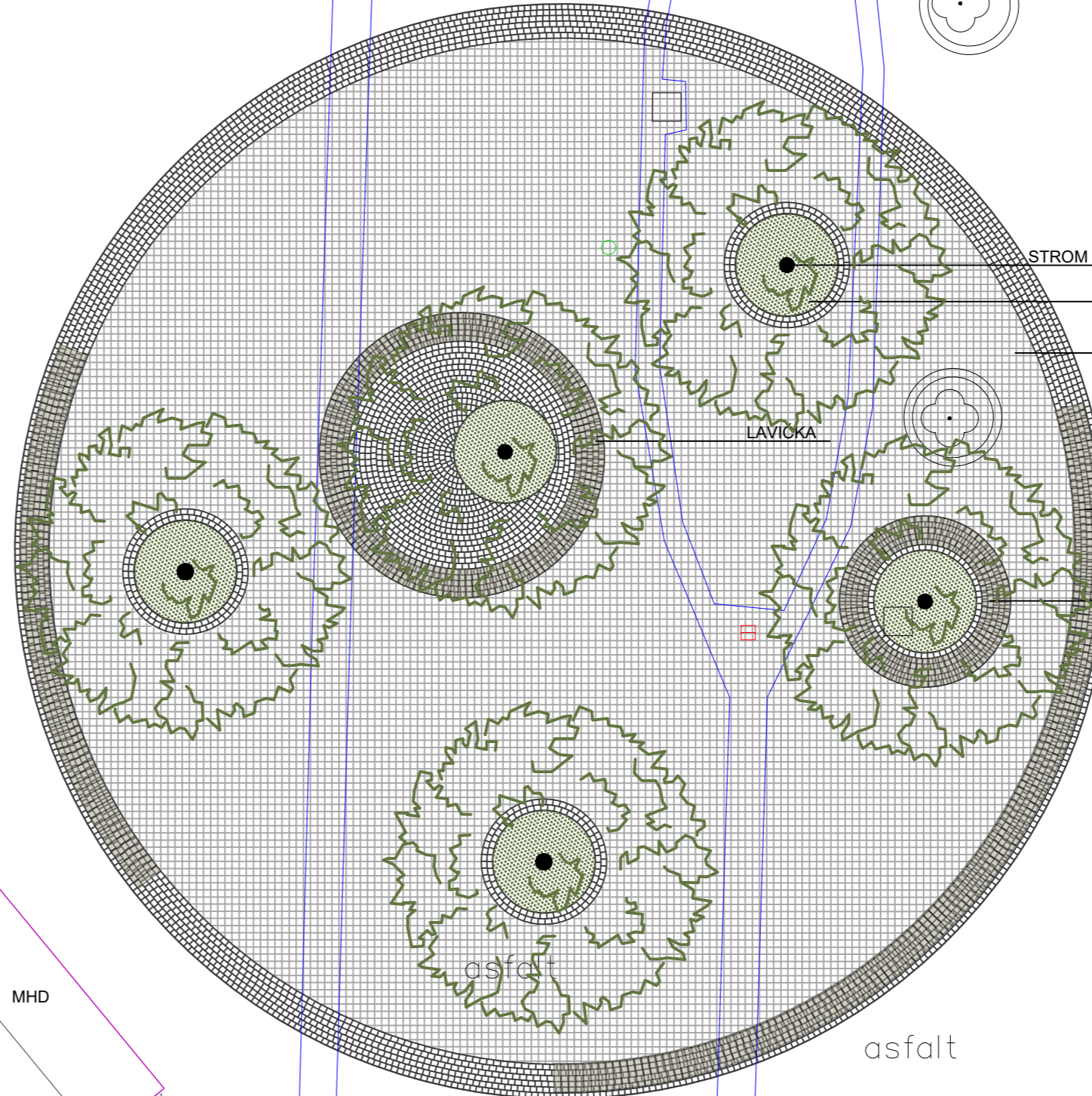

STROM PLATAN JAVOROLISTÝ

PODSADBA

KAMENNÁ DLAŽBA

LAVIČKA

LAVIČKA

LAVIČKA

asfalt

TRŽNICA

rampa



# VZOROVÝ DETAIL

## Výsadbová jama 3 x 2,7m

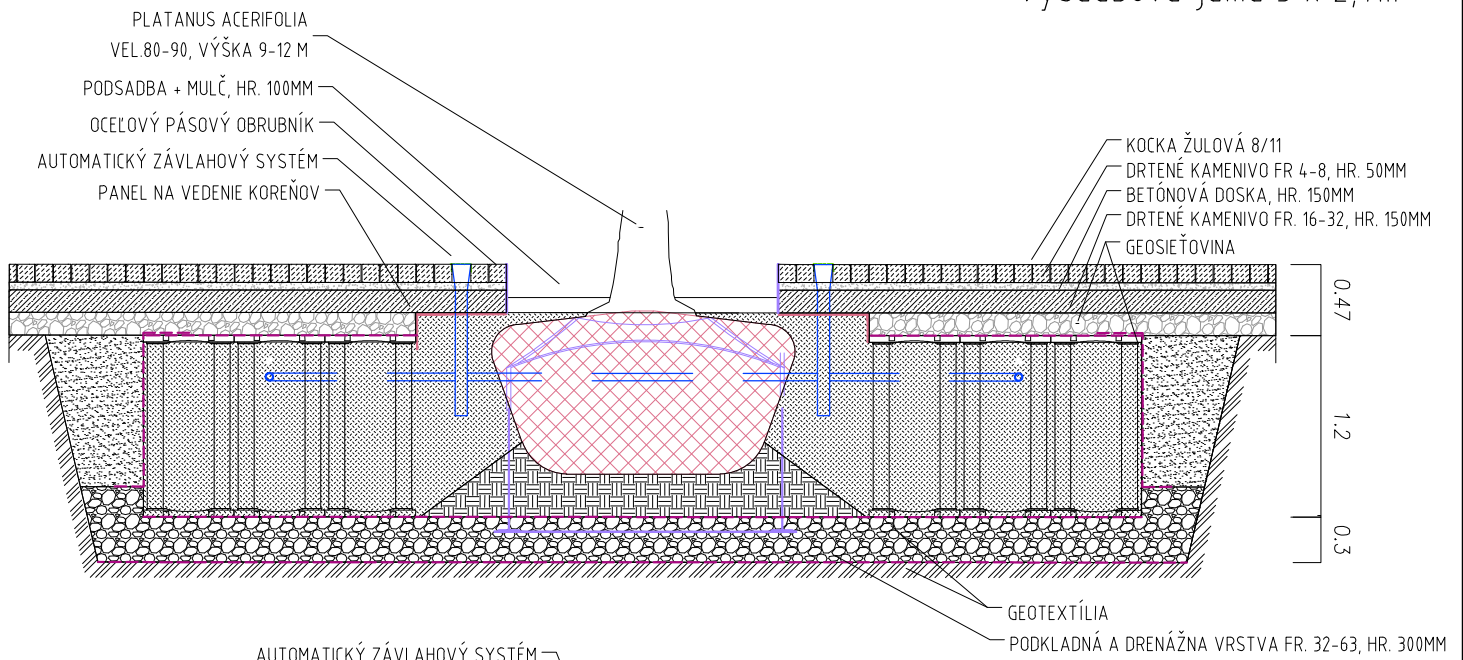

AUTOMATICKÝ ZÁVLAHOVÝ SYSTÉM  
 OTVOR VÝSADBOVEJ JAMY S PODSADBOU, PRIEMER 1,8M

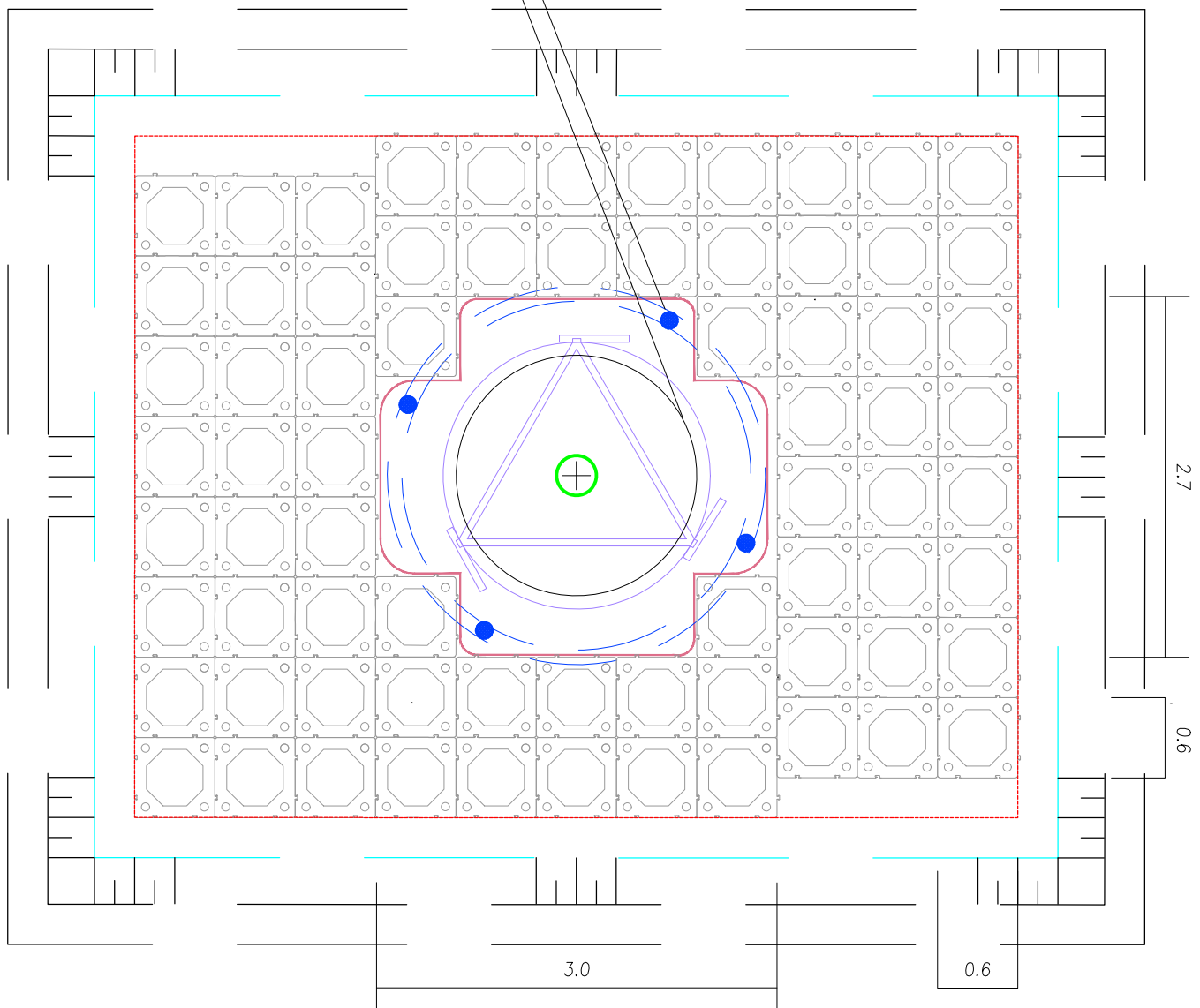

## Príloha č. 2

### Identifikácia uchádzača a návrh na plnenie kritérií na vyhodnotenie ponúk

Obchodné meno uchádzača: zares, spol. s r.o.
Sídlo uchádzača: Na vrátkach 15, 84101 Bratislava
štatutárny zástupca: Ing. Martin Mikulaj
IČO: 35778806
IČ DPH: SK 2021473102
platca DPH (áno)
Telefónne číslo: [REDACTED]
E-mailová adresa: [REDACTED]

**Predložením ponuky čestne vyhlasujem, že som oprávnený vykonávať predmet zákazky a že nemám uložený zákaz účasti vo verejnom obstarávaní.**

### Súpis prác s výkazom výmer

P.č.	Popis	MJ	Výmera	Jedn. cena	Cena
1.	Prekoreniteľné priestory				
1.1	Hĺbenie prekoreniteľného priestoru s ohľadom na inžinierske siete; celková plocha výkopu 454,3m <sup>2</sup> ; z toho 136,3m <sup>2</sup> pre skladbu dlažby 47cm do hĺbky + výkop pre jamu na uloženie komorového bunkového systému 318m <sup>3</sup> ; odvoz prebytkového vykopaného materiálu, skládkovné	m <sup>3</sup>	454	17	7718
1.2	Inštalácia systému prokoreniteľných buniek Treeparker podľa inštrukcii výrobcu (dozor dodávateľa a investora)	ks	392	9,75	3822
1.3	Kompletná dodávka konštrukcii stromových buniek ref. Greenmax Treeparker (1200 x 600x 600mm), vrátane originálneho príslušenstva potrebného k inštalácii podľa montážneho návodu od výrobcu (rámy stromových buniek, stĺpiky, poklopy, kotviaci materiál, geotextília, prepíchnovacie piny, panely pre vedenie koreňov)	ks	392	100	39200
1.4	Inštalácia kombinovaného automatického systému závlah a prevzdušňovania (referenčný výrobok Hunter RZWS-C 36 SET COMFORT, 3-4 vĺtce vysoké 0,9m na 1 strom)	kpl	1	317	317
1.5	Automatický systém závlah kombinovaný s prevzdušňovacím systémom (podľa špecifikácie)	kpl	1	530	530
1.7	Vyplnenie prekoreniteľných buniek substrátom, postupné hutnenie zašľapávaním (178,4m <sup>2</sup> *1,2m + dosypanie substrátu po osadení stromu do výšky betónovej dosky 5* 1,34m <sup>3</sup> )	m <sup>3</sup>	221	9	1989

1.8	Substrát pre vyplnenie prekoreniteľných priestorov (stromový substrát ref. ACRE, so započítaním koeficientu sadania)	m3	221	39	8619
1.9	Vyplnenie vonkajšieho obvodu buniek zeminou z výkopu, postupné hutnenie, šírky rýhy 0,3m (15,6*1,2)	m3	30	9	270
1.10	Pôvodná zemina z výkopu pre vyplnenie vonkajšieho obvodu buniek	m3	30	10	300
1.11	Uloženie podkladnej vrstvy kameniva fr. 32-63 (200m2*0,3m + posilnené drenážne obsypy)	m3	68	27	1836
1.12	Dřené kamenivo fr. 32-63, vrstva 30cm na ploche 200m2 + posilnená drenáž po obvode buniek (5m3 drenáž po nižšom obvode v hr. 50cm + 3m3 obsyp zvršku obvodu v hr. 20cm)	m3	68	32	2176
2.1	Výsadba stromov				
2.2	Výsadba stromu s balom pr. 2000mm, vrátane výkopu jamy (2,4m priemer, 1,05m hĺbka) objemu 4,6m3 (stromový substrát ref. ACRE, dosypanie výsadbovej misy po úroveň betónovej dosky), zdrsnenie bokov výsadbovej jamy, skúška priepustnosti jamy preliatím, vysypanie dna jamy kamenivom fr 0-63 vo vrstve 10cm, tabletové hnojivo 6 tbi., podzemné kotvenie na kari sieť a popruhly za bal, ochrana kmeňa, povýsadbový rez, zálievka 150 l (práce a materiál bez nákupu stromu)	ks	5	550	2750
3.1	Výsadba trvaliek				
3.2	Založenie trvalkovej podsady (5* 2,5m2), okrasných tráv v počte 7 ks/m2, s balom pr. 100mm, vrátane hĺbenia jamy 0,002m3 bez výmeny pôdy, mulčovanie vrátane plochy výsadbovej jamy stromu, zálievka 10 l/m2 (práce a materiál)	m2	12,5	16	200
4.1.	Rastlinný materiál				
4.2.	Platanus acerifolia; vel. 80-90, 6-7x presadený, priemer baľu 200mm	ks	5	7500	37500
4.3.	Artemisia 'Nana', vel.K9	ks	15	2	30
4.4.	Imperata cylindrical 'Red Baron', vel.K9	ks	15	2	30
4.5.	Deschampsia 'Goldtrau', vel.K9	ks	6	2	12
4.6.	Origanum 'Herrenhauser', vel.K9	ks	28	2	56
4.7.	Euphorbia polychroma, vel.K9	ks	4	2	8
4.8.	Stipa třrsa, vel.K9	ks	10	2	20
4.9.	Baptisia 'Starřite Prařreblues', vel.K9	ks	4	2	8
4.10.	doprava rastlinného materiálu, vel.K9	kpl	1	150	150
5.1.	Rozvojová a udržiavacia starostlivosť po dobu 5 rokov				
5.2.	Komplexná rozvojová a udržiavacia starostlivosť (5 rokov)	kpl	1	10000	10000

SPOLU bez DPH

117 541,00 €

SPOLU s DPH

141 049,20 €

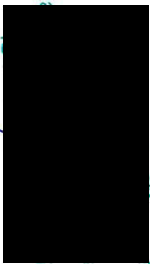

NI

2

MAVB

2

Opis predmetu zákazky

Príloha č. 1

Cenová ponuka Zhotoviteľa

Príloha č. 3

Zoznam subdodávateľov

Príloha č. 4

**ÚDAJE O VŠETKÝCH ZNÁMYCH SUBDODÁVATEĽOCH  
NA PREDMET ZMLUVY**

v súlade s § 41 ods. 3 zákona č. 343/2015 Z. z. o verejnom obstarávaní a o zmene a doplnení niektorých zákonov v znení neskorších predpisov

Predmet zmluvy: .....

Por. č.	Subdodávateľ	Identifikačné číslo, ak nebolo pridelené identifikačné číslo	Hodnota vyjadrená v percentách k ponukovej cene	plnenia (%)	Osoba oprávnená konať za subdodávateľa (meno a priezvisko, funkcia)	Predmet subdodávky

V Bratislave dňa 30/3/2021

Na vrátni  
IČO

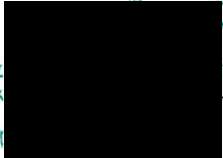

pečiatka a podpis uchádzača  
alebo osoby oprávnenej konať za uchádzača

Pozn.:

V zmysle § 2 ods. 5 písm. e) zákona o verejnom obstarávaní je subdodávateľom hospodársky subjekt, ktorý uzavrie alebo uzavrel s úspešným uchádzačom písomnú odplatnú zmluvu na plnenie určitej časti zákazky.

Subdodávateľ znamená fyzickú alebo právnickú osobu, ktorá na základe zmluvy s úspešným uchádzačom bude realizovať pre uchádzača určité služby v zmysle predmetu zákazky.

Percentuálny podiel ich služieb je z celkovej ceny diela s DPH.

Uchádzač uvedie za subdodávateľa : názov alebo obchodné meno, sídlo alebo miesto podnikania, štát, IČO; a v predmete subdodávky rámcový popis rozsahu služby, ktorú bude vykonávať;



**Všeobecné zmluvné podmienky  
hlavného mesta SR Bratislavy  
pre vybrané zmluvné vzťahy, ktoré sú výsledkom  
zadávanía zákaziek podľa zákona o verejnom obstarávaní**

verzia 1.0 účinná od 6.9.2019

## OBSAH

Čl. I Postavenie Všeobecných zmluvných podmienok .....	3
Čl. II Pojmy VZP .....	3
Čl. III Nadobudnutie platnosti a účinnosti Zmluvy .....	6
Čl. IV Predmet Zmluvy .....	6
Čl. V Plnenie a preberanie Plnenia .....	6
Čl. VI Miesto plnenia zmluvy .....	11
Čl. VII Čas plnenia zmluvy .....	12
Čl. VIII Vlastnícke právo a nebezpečenstvo škody .....	13
Čl. IX Cena.....	13
Čl. X Platobné podmienky .....	13
Čl. XI Zodpovednosť za vady a Záruka.....	15
Čl. XII Sankcie.....	18
Čl. XIII Zodpovednosť za škodu a okolnosti vylučujúce zodpovednosť .....	18
Čl. XIV Osobitné ustanovenia o Zákazkách financovaných z fondov EÚ .....	19
Čl. XV Osobitné ustanovenia o Rámcovej dohode.....	20
Čl. XVI Ochrana dôverných informácií.....	21
Čl. XVII Ukončenie zmluvy.....	23
Čl. XVIII Komunikácia zmluvných strán .....	25
Čl. XIX Rozhodné právo, riešenie sporov .....	26
Čl. XX Záverečné a prechodné ustanovenia .....	27

## Čl. I

### Postavenie Všeobecných zmluvných podmienok

- 1.1 Tieto Všeobecné zmluvné podmienky (ďalej len „VZP“) v súlade s § 42 ods. 11 zákona č. 343/2015 Z. z. o verejnom obstarávaní a o zmene a doplnení niektorých zákonov v znení neskorších predpisov (ďalej len „ZVO“) upravujú náležitosti Zmluvy uzatvorenej medzi Objednávateľom a Dodávateľom ako výsledok zadávania zákazky (ďalej len „Zmluva“).
- 1.2 Tieto VZP sú zároveň všeobecnými obchodnými podmienkami v zmysle § 273 ods. 1 zákona č. 513/1991 Zb. Obchodný zákonník v znení neskorších predpisov, ktorými sa spravujú vybrané Zmluvy uzatvorené medzi Objednávateľom a Dodávateľom v rámci procesu zadávania zákaziek podľa ZVO, tvoria prílohu každej Zmluvy a upravujú najmä otázky súvisiace so vznikom Zmluvy, nadobudnutím a stratou platnosti a účinnosti Zmluvy, ako aj práva a povinnosti zmluvných strán založených Zmluvou.

## Čl. II

### Pojmy VZP

- 2.1 Pojmy použité v týchto VZP majú význam uvedený v tomto článku VZP a v čl. I.

**Cena** Zmluvná cena, ktorú je Objednávateľ povinný zaplatiť Dodávateľovi za Tovar, Služby alebo Dielo, ktoré tvoria predmet Zmluvy v súlade s Víťaznou ponukou. Cena je uvedená buď ako celková cena vrátane dane z pridanej hodnoty (ďalej len „DPH“), alebo ako cena bez DPH, v závislosti použitého kritéria vyhodnotenia danej Zákazky.

Pri Zmluvách majúcej povahu Rámcovej dohody je Cena maximálna cena rámcovo dohodnutá za súčet všetkých Tovarov, Služieb a Diel, ktoré Objednávateľ môže (ale nemusí) požadovať od Dodávateľa na základe doručenia Čiastkových výziev v medziach dojednaného rámca Objednávateľom.

**Čiastková výzva** Spôsob uplatňovania nároku Objednávateľa na dodávku alebo poskytnutie Plnenia v zmysle Zmluvy majúcej povahu Rámcovej dohody, v medziach zazmluvneného rámca prostredníctvom doručenia písomného oznámenia Dodávateľovi. Čiastková výzva musí byť vystavená v súlade s príslušnou Zmluvou majúcou povahu Rámcovej dohody.

**Dielo** (i) zhotovenie určitej hmotnej veci,  
(ii) montáž určitej hmotnej veci,  
(iii) údržba,  
(iv) vykonanie dohodnutej opravy alebo úpravy určitej veci, alebo  
(v) hmotne zachytený výsledok inej činnosti Dodávateľa, ktoré je predmetom Zákazky a je charakterizované príslušnou Špecifikáciou/opisom v Zmluve.

**Dodávateľ** Na účely týchto VZP označenie zmluvnej strany Zmluvy, ktorá sa Zmluvou zaväzuje druhej zmluvnej strane (Objednávateľovi) dodať Tovar, poskytnúť Služby alebo zhotoviť pre Objednávateľa Dielo za dohodnutú zmluvnú cenu, a to bez ohľadu na zmluvný typ, ktorým sa takýto zmluvný vzťah spravuje, teda bez ohľadu na to či ide o



kúpnu zmluvu, zmluvu o dielo, zmluvu o poskytovaní služieb alebo nepomenovanú zmluvu.

Pri Zmluve majúcej povahu Rámcovej dohody je to označenie zmluvnej strany Zmluvy, ktorá sa Zmluvou zaväzuje druhej zmluvnej strane (Objednávateľovi) v nadväznosti na doručenie Čiastkovej výzvy takejto druhej zmluvnej strany (Objednávateľ'a) na dodávku Tovar, poskytnutia Služieb alebo zhotovenia Diela v medziach zazmluvneného rámca, dodať objednaný Tovar, poskytnúť objednané Služby alebo zhotoviť pre Objednávateľ'a objednané Dielo za dohodnutú zmluvnú cenu, a to bez ohľadu na zmluvný typ, ktorým sa takýto zmluvný vzťah spravuje, teda bez ohľadu na to či ide o kúpnu zmluvu, zmluvu o dielo, zmluvu o poskytovaní služieb alebo nepomenovanú zmluvu

**Kontraktačné postupy** Postupy podľa ZVO, ktorými sa zadávajú zákazky.

**Objednávateľ** Na účely týchto VZP označenie zmluvnej strany Zmluvy, ktorá sa Zmluvou zaväzuje od druhej zmluvnej strany prevziať riadne a včas dodaný Tovar, poskytnuté Služby alebo zhotovené Dielo a zaplatiť za ne dohodnutú zmluvnú cenu, a to bez ohľadu na zmluvný typ, ktorým sa takýto zmluvný vzťah spravuje, teda bez ohľadu na to či ide o kúpnu zmluvu, zmluvu o dielo, zmluvu o poskytovaní služieb alebo nepomenovanú zmluvu.

Pri Zmluve majúcej povahu Rámcovej dohody je to označenie zmluvnej strany Zmluvy, ktorá má na základe Zmluvy právo (nie však povinnosť) v medziach zazmluvneného rámca Čiastkovou výzvou vyzvať druhú zmluvnú stranu (Dodávateľ'a) na dodávku Tovar a/alebo poskytnutie Služieb a/alebo zhotovenie Diela, a v prípade doručenia takej Čiastkovej výzvy druhej zmluvnej strane (Dodávateľ'ovi) sa zaväzuje od druhej zmluvnej strany prevziať riadne a včas dodaný Tovar, poskytnuté Služby alebo zhotovené Dielo a zaplatiť za ne dohodnutú zmluvnú cenu, a to bez ohľadu na zmluvný typ, ktorým sa takýto zmluvný vzťah spravuje, teda bez ohľadu na to či ide o kúpnu zmluvu, zmluvu o dielo, zmluvu o poskytovaní služieb alebo nepomenovanú zmluvu.

**Plnenie** Všeobecné označenie pre Tovar, Služby alebo Dielo, ktoré tvoria súčasť predmetu Zmluvy na zadanie Zákazky, alebo ktoré sú predmetom Čiastkovej výzvy na plnenie doručenej Objednávateľ'om Dodávateľ'ovi na základe Zmluvy majúcej povahu Rámcovej dohody, pokiaľ sú v medziach zazmluvneného rámca dodávky Tovar, poskytnutia Služieb alebo vykonania Diela.

**Rámcová dohoda** Zmluva, ktorá je výsledkom Kontraktačného postupu, pri ktorom bolo Objednávateľ'om určené, že ide o rámcovú dohodu v zmysle príslušných ustanovení ZVO. Pre Zmluvu, ktorá je Rámcovou dohodou, platia Osobitné ustanovenia pre Rámcové dohody uvedené v čl. XV týchto VZP.

<b>Služba</b>	Služba, ktorá je predmetom Zákazky a je charakterizovaná Špecifikáciou/opisom tejto služby.
<b>Špecifikácia/opis</b>	Súbor vlastností Tvaru, Služby alebo Diela tvoriacich predmet Zákazky definovaných vo Všeobecnej špecifikácii, Funkčnej špecifikácii, Technickej špecifikácii a/alebo Osobitných požiadavkách na plnenie.
<b>Tovar</b>	<p>Hnuteľná vec alebo viac hnuteľných vecí, ako aj iné majetkové hodnoty ktoré príslušné právne predpisy považujú za tovar alebo ich na roveň tovaru stavajú, ktoré sú predmetom Zákazky, sú charakterizované Špecifikáciou/opisom podľa Zmluvy.</p> <p>Za Tovar sa považuje aj softvér, pred začatím plnenia Zmluvy bežne voľne dostupný a ponúkaný na trhu komukoľvek za štandardných licenčných podmienok zásadne jednostranne stanovených nositeľom príslušných autorských majetkových alebo distribučných práv, ktoré sú k takému softvéru priložené alebo sprístupnené a akceptovanie ktorých zo strany koncového používateľa takéhoto softvéru vo výslovnej, faktickej alebo konkludentnej podobe je podmienkou jeho užívania (ďalej len „Krabicový softvér“).</p>
<b>Vít'azná ponuka</b>	Ponuka, ktorá bola v súlade s kritériami na vyhodnotenie ponúk vyhodnotená ako vít'azná.
<b>Zákazka</b>	Konkrétny prípad obstarávania Tvarov, Služieb alebo Diela alebo Rámcovej dohody na dodávku Tvarov, Služieb alebo Diela jedným z Kontraktačných postupov.
<b>Zákazka financovaná z fondov EÚ</b>	Zákazka, pri ktorej zo Zmluvy vyplýva, že Plnenie je financované zo zdrojov európskych štrukturálnych a investičných fondov EÚ alebo obdobných finančných nástrojov (napr. Švajčiarsky finančný mechanizmus a Finančný mechanizmus EHP a Nórsky finančný mechanizmus).
<b>Zmluvná špecifikácia</b>	<p>Súbor špecifických požiadaviek Objednávateľa týkajúcich sa dodávky Tvaru, poskytnutia Služby alebo zhotovenia Diela, ktoré sú predmetom Zákazky, a ktoré sú uvedené v Zmluve. Súčasťou Zmluvnej špecifikácie sú tiež špecifické požiadavky týkajúce sa dodávky Tvaru, poskytnutia Služby alebo zhotovenia Diela, obsiahnuté v Osobitných požiadavkách na plnenie, ak ich tieto VZP nevyklučujú.</p> <p>Súčasťou Zmluvnej špecifikácie pri Rámcovej dohode sú aj Osobitné požiadavky na plnenie definujúce podmienky týkajúce sa periodicity a minimálneho objemu uplatňovania zazmluvneného rámca prostredníctvom individuálnej Čiastkovej výzvy Objednávateľa, lehoty dodávky Plnenia na základe danej Čiastkovej výzvy a prípadne iných podmienok uplatňovania zazmluvneného rámca Čiastkovými výzvami.</p>

### Čl. III

#### Nadobudnutie platnosti a účinnosti Zmluvy

- 3.1 Za predpokladu, že Zmluva nie je postihnutá niektorým z dôvodov neplatnosti, tak nadobúda platnosť v momente jej akceptácie oboma zmluvnými stranami, čo zmluvné strany vyjadria svojimi podpismi.
- 3.2 Ak nie je ďalej alebo v Zmluve vyslovene uvedené inak, Zmluva nadobúda účinnosť v deň nasledujúci po jej zverejnení v zmysle § 47a ods. 1 zákona č. 40/1964 Zb. Občiansky zákonník v CRZ spôsobom ustanoveným zákonom č. 211/2000 Z. z. o slobodnom prístupe k informáciám a o zmene a doplnení niektorých zákonov (zákon o slobode informácií).
- 3.3 V prípadoch, kedy Zmluva, zákon alebo tieto VZP vyžadujú na nadobudnutie účinnosti Zmluvy splnenie tiež ďalšej podmienky (napr. právoplatnosť nevyhnutného úradného rozhodnutia a pod.), nenadobudne Zmluva v súlade s bodom 3.2 týchto VZP účinnosť skôr, než dôjde súčasne k splneniu takejto osobitnej podmienky. Ak uvedená podmienka nie je splnená v lehote, ktorá vyplýva zo Zmluvy, zákona, inak najneskôr v lehote 3 mesiacov od nadobudnutia platnosti Zmluvy, ktorákoľvek zmluvná strana je oprávnená od tejto Zmluvy odstúpiť.
- 3.4 Ak v čase uzavretia Zmluvy nemá Dodávateľ alebo jeho subdodávateľ, za splnenia podmienok uvedených v zákone č. 315/2016 Z. z. o registri partnerov verejného sektora a o zmene a doplnení niektorých zákonov (ďalej len „ZRPVS“), zapísaných v registri partnerov verejného sektora konečných užívateľov výhod v súlade s príslušnými ustanoveniami ZVO a ZRPVS, Zmluva nadobudne účinnosť najskôr v deň zápisu Dodávateľa a/alebo jeho subdodávateľa do tohto registra; ostatné podmienky pre účinnosť Zmluvy podľa týchto VZP tým nie sú dotknuté.

### Čl. IV

#### Predmet Zmluvy

- 4.1 Zmluvou sa za podmienok uvedených v týchto VZP
  - a) Dodávateľ zaväzuje dodať Objednávateľovi Tovar podľa Špecifikácie a v dohodnutom množstve, čase a mieste a podľa ostatných Zmluvných špecifikácií a (s výnimkou Krabicového softvéru) previesť na Objednávateľa vlastnícke právo k predmetnému Tovu, ak je Plnením Tovar,
  - b) Dodávateľ zaväzuje poskytnúť Objednávateľovi Služby podľa Špecifikácie v dohodnutom množstve, čase a v súlade s ostatnými Zmluvnými špecifikáciami, ak je Plnením Služba,
  - c) Dodávateľ zaväzuje v dohodnutej dobe, mieste a podľa ostatných podmienok podľa Zmluvnej špecifikácie vykonať Dielo podľa Špecifikácie pre Objednávateľa, ak je Plnením Dielo,
  - d) Objednávateľ zaväzuje riadne a včas dodané Plnenia tu dohodnutým spôsobom prevziať a zaplatiť za ne Dodávateľovi dohodnutú Cenu. Pokiaľ je Cena v Zmluve uvedená bez DPH, zaväzuje sa Objednávateľ Dodávateľovi zaplatiť popri Cene aj DPH účtovaných Dodávateľom v súlade s príslušnými platnými a účinnými všeobecne záväznými právnymi predpismi.

### Čl. V

#### Plnenie a preberanie Plnenia

##### A. Spoločné ustanovenia ohľadne Plnenia

- 5.1 Dodávateľ je povinný:

## Všeobecné zmluvné podmienky

- 5.1.1 dodať či poskytnúť Plnenie v súlade so všetkými Špecifikáciami a inými podmienkami uvedenými v Zmluve, v dohodnutej akosti a množstve riadne a včas;
  - 5.1.2 dodať či poskytnúť Plnenie, ktoré spĺňa okrem Špecifikácií tiež všetky požiadavky príslušných právnych predpisov a platných technických noriem záväzných pre takéto Plnenie a týkajúcich sa jeho uvádzania na trh;
  - 5.1.3 spĺňať všetky kvalifikačné, odborné, technické a iné predpoklady, mať predpísané povolenia a skúšky a spĺňať akékoľvek iné predpoklady stanovené príslušnými právnymi predpismi a záväznými technickými normami pre riadne poskytnutie Plnenia a realizovať Plnenie len prostredníctvom osôb spĺňajúcich všetky predmetné požiadavky pre poskytovanie Plnenia;
  - 5.1.4 pri poskytovaní či dodávke Plnenia dodržiavať bezpečnostné, technické a iné prevádzkové predpisy a smernice Objednávateľa, prípadne iné vnútorné predpisy, s ktorými ho Objednávateľ riadne a včas preukázateľne oboznámil;
  - 5.1.5 plnenie pred dodaním podrobiť všetkým povinným technickým, funkčným či iným skúškam a/alebo certifikácii, ak je vyžadovaná v súlade so Špecifikáciou alebo príslušnými všeobecne záväznými právnymi predpismi alebo príslušnými technickými normami;
  - 5.1.6 písomne oznámiť Objednávateľovi bez zbytočného odkladu všetky zmeny týkajúce sa najmä jeho identifikačných a kontaktných údajov uvedených v Zmluve, predmetu činnosti, vstupu do likvidácie, alebo začatia konania podľa zákona č. 7/2005 Z. z. o konkurze a reštrukturalizácii a o zmene a doplnení niektorých zákonov v znení neskorších predpisov;
  - 5.1.7 včas oznámiť Objednávateľovi všetky prekážky a skutočnosti, ktoré by mohli spôsobiť omeškanie Dodávateľa s riadnym a včasným poskytnutím Plnenia, nemožnosť dodatočného poskytnutia Plnenia, alebo by odôvodňovali posun záväzného termínu pre poskytnutie Plnenia;
  - 5.1.8 písomne predložiť Objednávateľovi na schválenie každého subdodávateľa, ktorý by mal realizovať pre Dodávateľa časť Plnenia podľa Zmluvy a bez udelenia súhlasu Objednávateľa takého subdodávateľa nepoužiť na poskytnutie žiadnej časti Plnenia. Objednávateľ je povinný sa písomne vyjadriť bez zbytočného odkladu od obdržania písomnej žiadosti Dodávateľa, či s použitím subdodávateľa súhlasí alebo nie. Objednávateľ nesmie súhlas s použitím subdodávateľa bezdôvodne odmietnuť. Ak sa Objednávateľ k žiadosti Dodávateľa nevyjadrí do troch pracovných dní, má sa za to, že Objednávateľ s použitím Subdodávateľa súhlasí. Ak Dodávateľ použije na poskytnutie Plnenia alebo jeho časti akúkoľvek tretiu osobu, zodpovedá voči Objednávateľovi v celom rozsahu tak ako keby dané Plnenie poskytoval sám;
- 5.2 Objednávateľ je
- 5.2.1 povinný poskytnúť Dodávateľovi za účelom riadneho dodania či poskytnutia Plnenia v potrebnej dobe nevyhnutnú súčinnosť. Súčinnosťou Objednávateľa sa nerozumeje plnenie alebo suplovanie povinností Dodávateľa vyplývajúcich z tejto Zmluvy či príslušných všeobecne záväzných právnych predpisov;
  - 5.2.2 povinný včas a preukázateľne informovať Dodávateľa o všetkých bezpečnostných, technických a iných prevádzkových predpisoch a smerniciach Objednávateľa, ktoré Objednávateľ požaduje od Dodávateľa dodržať;
- 5.3 Pre všetky Plnenia vo všeobecnosti tiež platí:
- 5.3.1 Ak je Dodávateľ v omeškaní s včasným dodaním alebo poskytnutím Plnenia, a také omeškanie predstavuje podstatné porušenie Zmluvy Dodávateľom, je Objednávateľ oprávnený omeškané Plnenie odoprieť a neprevziať, ak to bez zbytočného odkladu oznámi Dodávateľovi. V takom prípade je tiež Objednávateľ oprávnený od Zmluvy odstúpiť.

- 5.3.2 Neoprávnené odopretie prevzatia alebo potvrdenie poskytnutia Plnenia Objednávateľom či odopretie podpisu dokumentu preukazujúceho také prevzatie či poskytnutie (dodací list, preberací protokol, protokol o poskytnutí služby) Objednávateľom v rozpore so Zmluvou a týmito VZP má rovnaké účinky ako prevzatie a potvrdenie daného Plnenia Objednávateľom, čo Dodávateľ vyznačí v príslušnom dokumente preukazujúcom prevzatie či poskytnutie Plnenia, ktorý v takom prípade podpisuje Dodávateľ sám.
- 5.3.3 Ak na strane Dodávateľa vystupuje viac právnych subjektov ako dôsledok účasti skupiny dodávateľov v Kontraktačnom postupe ohľadom danej Zákazky, ak nevyplýva zo Zmluvy alebo týchto VZP niečo iné, každý Dodávateľ je zo Zmluvy zaviazaný a oprávnený voči Objednávateľovi spoločne a nerozdielne.

## **B. Špecifické ustanovenia týkajúce sa Tovarů**

- 5.4 Dodávateľ je špecificky vo vzťahu k Tovarů povinný
- 5.4.1 Tovar náležite zabaliť spôsobom podľa Špecifikácie, inak obvyklým spôsobom tak, aby nedošlo k jeho poškodeniu, strate alebo zničeniu a aby bola zabezpečená jeho ochrana až do momentu prevzatia Tovarů Objednávateľom v dohodnutom mieste dodania Tovarů;
- 5.4.2 ak ako miesto dodania Tovarů bolo v rámci Zmluvnej špecifikácie dohodnuté iné miesto ako je adresa sídla Dodávateľa či iných jeho prevádzkových priestorov, zabezpečiť na vlastné náklady a nebezpečenstvo adekvátnu dopravu Tovarů až na dohodnuté miesto dodania Tovarů;
- 5.4.3 vopred vyzvať Objednávateľa prevziať Tovar v dohodnutom mieste dodania Tovarů v čase, kedy bude Tovar k dispozícii na prevzatie Objednávateľom;
- 5.4.4 odovzdať Tovar v mieste dodania len poverenej osobe Objednávateľa, ak takú Objednávateľ určil a Dodávateľovi preukázateľne oznámil;
- 5.4.5 umožniť Objednávateľovi, alebo poverenej osobe Objednávateľa, ak takú Objednávateľ určil a Dodávateľovi preukázateľne oznámil, vykonať obhliadku Tovarů pred jeho prevzatím;
- 5.4.6 dodať Objednávateľovi spolu s Tovarom všetky doklady a dokumenty týkajúce sa Tovarů, ktoré sú nevyhnutné pre jeho riadnu montáž, inštaláciu, uvedenie do prevádzky, používanie, či údržbu, ak taká potreba vyplýva z povahy Tovarů či dohodnutej Špecifikácie/opisu;
- 5.4.7 vykonať v súlade so Špecifikáciami/opismi a Zmluvnou špecifikáciou tiež montáž, inštaláciu, nastavenie či oživenie Tovarů, a to v prípade, ak takéto Plnenie vyslovene tvorí súčasť predmetu Zmluvy, alebo ak to bez akýchkoľvek pochybností vyplýva z povahy Tovarů; v takom prípade sa odovzdanie a prevzatie Tovarů spravuje ustanoveniami týchto VZP týkajúcimi sa odovzdania a prevzatia Diela a činnosti Dodávateľa spojené montážou, inštaláciou, nastavením či oživením Tovarů sa primerane spravujú ustanoveniami týchto VZP o Diele;
- 5.4.8 priložiť alebo sprístupniť k Tovarů, ktorý je Krabicovým softvérom, štandardné licenčné podmienky koncového používateľa určené výrobcom Krabicového softvéru, s ktorými je taký Krabicový softvér bežne predávaný a distribuovaný na trhu a dodržiavať ich.
- 5.5 Objednávateľ špecificky vo vzťahu k Tovarů
- 5.5.1 má pred prevzatím Tovarů právo vykonať obhliadku Tovarů a skontrolovať doklady dodávané spolu s Tovarom;
- 5.5.2 je povinný v dohodnutom mieste dodania Tovarů prevziať riadne a včas ponúknutý Tovar, ak je bez akýchkoľvek väd;

- 5.5.3 má právo (nie však povinnosť) prevziať Tovar aj s vadami, ktoré nebránia riadnemu užívaniu Tovarom na účel určený alebo vyplývajúci zo Zmluvy, inak na obvyklý účel. Ak sa Objednávateľ rozhodne Tovar s takýmito vadami prevziať, uvedie vady Tovarom, ktoré nebránia riadnemu užívaniu plnenia v dodacom liste spolu s primeranou lehotou pre odstránenie takýchto väd dohodnutou s Dodávateľom, inak 15 dní;
- 5.5.4 preberá Tovar podpisom písomného dodacieho listu, v ktorom sa uvedie položkový súpis Tovarom, jeho množstvo, dátum prevzatia, meno a podpis osoby preberajúcej Tovar za Objednávateľa a iné skutočnosti v zmysle týchto VZP. Tovar sa považuje za dodaný a prevzatý Objednávateľom až podpisom príslušného dodacieho listu;
- 5.5.5 poznamená v dodacom liste skutočnosť, že predmetom prevzatia Objednávateľom je len časť Tovarom, ak Objednávateľ preberá v súlade so Zmluvou alebo týmito VZP len časť Tovarom. Povinnosť Dodávateľa dodať a odovzdať Objednávateľovi všetok Tovar v zmysle Zmluvy je v takom prípade splnená až prevzatím poslednej časti Tovarom Objednávateľom.
- 5.5.6 ktorý je Krabicovým softvérom, je povinný pred začatím jeho používania akceptovať štandardné licenčné podmienky koncového používateľa, určené výrobcom Krabicového softvéru a priložené alebo sprístupnené ku Krabicovému softvéru, s ktorými bol Krabicový softvér dodaný, spôsobom ustanoveným v takýchto štandardných licenčných podmienkach, a po ich akceptácii ich dodržiavať.

### **C. Špecifické ustanovenia týkajúce sa Diela**

- 5.6 Špecificky pre Dielo platí, že:
- 5.6.1 Dodávateľ je povinný vykonať Dielo s náležitou odbornou starostlivosťou, v súlade so Špecifikáciou podľa Zmluvy a ostatnou Zmluvou špecifikáciou, na svoje náklady a na svoje nebezpečenstvo, v dohodnutom čase a mieste plnenia, a v súlade s pokynmi Objednávateľa;
- 5.6.2 Objednávateľ je oprávnený pokynmi usmerňovať výkon Diela a plnenie povinností Dodávateľa v zmysle Zmluvy, pričom také pokyny Objednávateľa nesmú ísť nad rámec Zmluvy, dopĺňať ju ani ju meniť. V prípade ak Dodávateľ o to Objednávateľa požiada, Objednávateľ je povinný vyhotoviť pokyn podľa tohto bodu písomne a doručiť ho Dodávateľovi. Pokyny Objednávateľa v zmysle tohto bodu VZP a vyhotovené v súlade s týmto bodom VZP sú pre Dodávateľa záväzné;
- 5.6.3 Dodávateľ sa zaväzuje bez zbytočného odkladu písomne upozorniť Objednávateľa na prípadnú nevhodnú povahu jeho pokynov alebo vecí prevzatých Dodávateľom od Objednávateľa na účely výkonu Diela, ak takú nevhodnosť Dodávateľ zistil, alebo mohol Dodávateľ zistiť pri vynaložení odbornej starostlivosti potrebnej na realizáciu Diela. Dodávateľ, ktorý poruší svoju povinnosť v zmysle tohto bodu VZP, zodpovedá za vady Diela spôsobené použitím nevhodných vecí Objednávateľa alebo nevhodných pokynov Objednávateľa;
- 5.6.4 ak Dodávateľ včas upozornil Objednávateľa na nevhodnú povahu jeho pokynu, Dodávateľa taký pokyn zaväzuje len ak Objednávateľ bez zbytočného odkladu písomne oznámil Dodávateľovi, že na takom pokyne napriek upozorneniu na jeho nevhodnosť Objednávateľ trvá. Dodávateľ však nenesie zodpovednosť za prípadné vady Diela, a iné negatívne následky spojené s dodržaním takého pokynu, na ktoré Objednávateľa vyslovene upozornil. Ustanovenie tohto bodu sa primerane použije na veci, prevzaté Dodávateľom od Objednávateľa za účelom realizácie Diela, na nevhodnosť ktorých Dodávateľ Objednávateľa upozornil v súlade s týmto bodom VZP;

## Všeobecné zmluvné podmienky

- 5.6.5 Objednávateľ je oprávnený kedykoľvek kontrolovať vykonávanie Diela a Dodávateľ je povinný takúto kontrolu Objednávateľovi umožniť. Ak Objednávateľ zistí, že Dodávateľ vykonáva Dielo v rozpore s povinnosťami podľa Zmluvy, je oprávnený dožadovať sa toho, aby Dodávateľ odstránil alebo napravil takéto porušenie povinností na svoje náklady a v primeranej lehote určenej Objednávateľom;
- 5.6.6 ustanovenia bodov 5.4.1 až 5.5.6 sa na Plnenie, ktorým je Dielo, vzťahujú primerane, avšak s týmito odchýlkami:
- 5.6.6.1 Dielo po jeho ukončení podlieha namiesto obhliadky preberaciemu konaniu, v mieste realizácie Diela v termíne vzájomne vopred dohodnutom medzi Objednávateľom a Dodávateľom. Ak sa zmluvné strany nedohodnú na čase konania preberacieho konania inak, uskutoční sa preberacie konanie v posledný deň lehoty pre vykonanie Diela;
- 5.6.6.2 účelom preberacieho konania je v rámci preberacieho konania preveriť dohodnutým spôsobom, inak spôsobom obvyklým a primeraným povahe Diela, či Dielo svojimi vlastnosťami zodpovedá Špecifikácii a ostatným požiadavkám v zmysle Zmluvy a týchto VZP;
- 5.6.6.3 Dielo sa považuje za zhotovené, odovzdané a Objednávateľom prevzaté momentom podpísania preberacieho protokolu ohľadom Diela Objednávateľom, alebo Objednávateľom poverenou osobou vopred oznámenou Dodávateľovi, na základe úspešného výsledku preberacieho konania, v ktorom Objednávateľ (Objednávateľom poverená osoba za Objednávateľa) potvrdí vykonanie a prevzatie Diela bez akýchkoľvek väd alebo s výhradou odstránenia väd nebrániacich riadnemu užívaniu Diela.
- 5.6.7 ak predmetom Diela alebo jeho súčasťou tvorí aj vytvorenie alebo zabezpečenie vytvorenia nového autorského diela, alebo iného predmetu práv duševného či priemyselného vlastníctva, v rozsahu v akom to príslušné všeobecne záväzné kogentné právne predpisy vyslovene nezakazujú, Dodávateľ momentom prevzatia Diela Objednávateľom prevádza na Objednávateľa všetky práva viažuce sa k takémuto autorskému dielu alebo predmetu práv duševného vlastníctva, bez obmedzenia na to, či ide v danom prípade o majetkové autorské práva, práva ku know-how, práva na (technické) riešenie (patent), práva na design či úžitkový vzor, alebo iné práva duševného či priemyselného vlastníctva tak, aby Objednávateľ bol výlučne a neobmedzene oprávnený tieto nerušene a neobmedzene aplikovať, užívať, požívať, šíriť, rozmnožovať, prepracovať, spracovať, adaptovať, ďalej vyvíjať, chrániť, vrátane práva na zabezpečenie patentovej ochrany k riešeniu, práva na ochranu designu, práva na ochranu úžitkovým vzorom resp. obdobné spôsoby ochrany príslušných práv duševného a priemyselného vlastníctva a nakladať s nimi bez osobitného súhlasu Dodávateľa, pričom jednorazová odmena za prevod je obsiahnutá v cene Diela;
- 5.6.8 v rozsahu, v akom príslušné všeobecne záväzné kogentné právne predpisy neumožňujú prevod práv tak ako je uvedené vyššie v bode 5.6.7 VZP, Dodávateľ poskytuje Objednávateľovi momentom prevzatia Diela Objednávateľom trvalú, výhradnú a neobmedzenú, bez osobitného súhlasu Dodávateľa prevoditeľnú licenciu (súhlas) na používanie takéhoto autorského diela a/alebo takýchto predmetov práv duševného a priemyselného vlastníctva tak, aby Objednávateľ bol výlučne a neobmedzene oprávnený tieto nerušene pod svojim vlastným obchodným menom akýmkoľvek známym spôsobom aplikovať, užívať, požívať, šíriť, rozmnožovať, prepracovať, spracovať, adaptovať, ďalej vyvíjať a nakladať s nimi na ľubovoľný účel, prípadne v rovnakom rozsahu ich previesť či poskytnúť čiastočne alebo v celosti tretej strane, pričom takáto licencia sa poskytuje bezodplatne.

#### **D. Špecifické ustanovenia týkajúce sa Služby**

5.7 Špecificky pre Službu platí, že:

- 5.7.1 Dodávateľ je povinný poskytnúť Služby Objednávateľovi s náležitou odbornou starostlivosťou, v súlade so Špecifikáciou podľa Zmluvy a ostatnou Zmluvou špecifikáciou Zmluvy, na svoje náklady a na svoje nebezpečenstvo, v dohodnutom čase a mieste plnenia, a v súlade s pokynmi Objednávateľa;
- 5.7.2 pri poskytovaní Služieb poradenských, konzultačných, sprostredkovateľských, ekonomických, právnych, účtovných, profesionálnych a iných podobných službách mandátnej povahy je Dodávateľ povinný chrániť oprávnené záujmy Objednávateľa, ktoré sú mu známe, alebo ktoré s vynaložením náležitej odbornej starostlivosti Dodávateľ má poznať;
- 5.7.3 ustanovenia o pokynoch Dodávateľa v zmysle bodov 5.6.2 až 5.6.4 týchto VZP platia pre Služby obdobne;
- 5.7.4 ak v rámci poskytovania Služieb alebo v súvislosti s nimi dôjde zo strany Dodávateľa k vytvoreniu alebo zabezpečeniu vytvorenia autorského diela a/alebo iného predmetu práv duševného vlastníctva, ustanovenia bodov 5.6.7 a 5.6.8 sa použijú primerane;
- 5.7.5 ak súčasťou alebo výsledkom poskytovania Služieb, alebo v súvislosti s poskytnutím Služieb Dodávateľ pre Objednávateľa vytvorí a predloží hmotnú vec, dokument alebo tovar, Objednávateľ momentom poskytnutia Služby v súlade s ustanovením bodu 5.7.6 týchto VZP nadobúda vlastnícke právo k takejto hmotnej veci, dokumentu alebo tovaru a na takéto súčasti Plnenia sa primerane budú vzťahovať ustanovenia VZP o zodpovednosti za vady a zárukách vzťahujúcich sa na Tovar;
- 5.7.6 ak nie je v Zmluve dohodnuté inak, Služby sa považujú za poskytnuté Dodávateľom a akceptované Objednávateľom až momentom, kedy Objednávateľ potvrdí ich poskytnutie podpisom písomného protokolu o poskytnutí Služieb, v ktorom bude uvedený rozpis poskytnutých Služieb s uvedením dátumu poskytnutia Služby a množstva (jednotky). Protokol o poskytnutí Objednaných Služieb potvrdený podpisom Objednávateľa je podkladom pre fakturáciu Ceny Služieb. Ustanovenie bodov 5.5.2 až 5.5.6 týchto VZP sa pre Služby použijú obdobne.

#### **Čl. VI**

##### **Miesto plnenia zmluvy**

- 6.1 Miestom plnenia podľa Zmluvy je každé miesto, kde má byť príslušný Tovar dodaný Objednávateľovi, kde má byť Dielo odovzdané Objednávateľovi, alebo kde majú byť Objednávateľovi poskytnuté Služby. Ak nie je také miesto pre poskytnutie či dodanie Plnenia určené v príslušnej Špecifikácii/opise alebo Zmluvnej špecifikácii inak, miestom plnenia je sídlo Objednávateľa, uvedené v Zmluve.
- 6.2 Ak je miesto plnenia podľa Zmluvy špecifikované v Zmluve všeobecne (napr. len na úrovni kraja, obce a pod.), Objednávateľ je oprávnený v medziach a rámci takéhoto vymedzenia určiť včasným písomným oznámením po uzavretí Zmluvy konkrétne miesto, kde má byť príslušné Plnenie dodané či poskytnuté. Do doby, než Objednávateľ takto všeobecne určené miesto plnenia nespresní, Dodávateľ nie je povinný začať s poskytovaním príslušného Plnenia.



## Čl. VII Čas plnenia zmluvy

- 7.1 Dodávateľ je povinný dodať a odovzdať Plnenie Objednávateľovi v čase dohodnutom pre príslušné Plnenie uvedenom v Zmluve. Ak súčasťou Zmluvnej špecifikácie je dohoda o poskytnutí Plnenia vo viacerých ucelených častiach, Dodávateľ je povinný dodať a odovzdať Plnenie Objednávateľovi v takých ucelených častiach a v čase stanovenom pre takéto ucelené časti. Pre vylúčenie pochybností platí, že na dohodu o poskytnutí Plnenia vo viacerých ucelených častiach obsiahnutú v Zmluve sa prihliada len vtedy, ak Zmluva (i) tieto ucelené časti alebo spôsob ich určenia vymedzujú, (ii) špecifikujú čas poskytnutia takýchto ucelených častí alebo spôsob jeho určenia a (iii) umožňujú jednoznačné a nepochybné stanovenie časti celkovej zmluvnej ceny pripadajúcej na jednotlivé ucelené časti Plnenia.
- 7.2 Ak to Zmluva vyslovene nezakazuje, a súčasne z povahy Plnenia nepochybne nevyplýva, že Objednávateľ nemôže mať záujem o takéto Plnenie pred zmluvne dohodnutou dobou plnenia, a tiež za predpokladu, že s tým pre Objednávateľa nebudú spojené neprímerané ťažkosti, je Dodávateľ oprávnený poskytnúť Plnenie aj pred uplynutím dohodnutej doby Plnenia podľa Zmluvy a Objednávateľ je povinný ho za splnenia ostatných podmienok v zmysle týchto VZP prijať a prevziať.
- 7.3 Ak z povahy Plnenia alebo Zmluvy nevyplýva inak, alebo ak sa Zmluvné strany po uzavretí Zmluvy vyslovene nedohodnú inak, platí, že Dodávateľ je povinný poskytnúť Plnenie jednorazovo a Objednávateľ je oprávnený odoprieť prevziať Plnenie, ktoré nie je úplné alebo je poskytnuté v rozpore s dohodou len časť Plnenia. Pokiaľ bolo dohodnuté poskytnutie Plnenia vo viacerých ucelených častiach, platí, že Dodávateľ je povinný poskytnúť Plnenie po takýchto ucelených častiach a Objednávateľ je oprávnený odoprieť prevziať takú časť Plnenia, ktorá v rozpore s dohodou nepredstavuje takúto ucelenú časť Plnenia.
- 7.4 Ak je čas plnenia podľa Zmluvy špecifikovaný v Zmluve určitým časovým rozpätím, len všeobecne, rámcovo, Objednávateľ je oprávnený v medziach a rámci takéhoto všeobecného vymedzenia určiť včasným písomným oznámením pred požadovaným začatím plnenia Zmluvy konkrétny čas kedy má byť príslušné Plnenie, alebo ucelená časť Plnenia v prípade ak bolo dohodnuté poskytnutie Plnenia v ucelených častiach Dodávateľom poskytnuté. Do doby, než Objednávateľ takto všeobecne určený čas plnenia nespresní, Dodávateľ nie je povinný začať s poskytovaním príslušného Plnenia či jeho ucelenej časti.
- 7.5 Ak predmetom Zmluvy je poskytnutie viacerých Plnení alebo ich kombinácie, považuje sa Plnenie podľa Zmluvy ako celok za dodané, vykonané a poskytnuté až dodaním, vykonaním a poskytnutím posledného z Plnení podľa Zmluvy. Ak súčasťou Zmluvnej špecifikácie je dohoda o poskytnutí Plnenia vo viacerých ucelených častiach, vzťahujú sa na poskytnutie a prevzatie každej ucelenej časti Plnenia ustanovenia čl. VI týchto VZP primerane.
- 7.6 Dodávateľ je oprávnený nárokovať si predĺženie lehoty plnenia príslušného Plnenia počas trvania Zmluvy, ak a iba do tej miery, v akej je dodanie, poskytnutie či vykonanie daného Plnenia zapríčinené omeškaním Objednávateľa alebo okolnosťami vylučujúcimi zodpovednosť v zmysle ustanovenia § 374 Obchodného zákonníka. Po dobu meškania Dodávateľa s poskytnutím príslušného Plnenia z dôvodov podľa predošlej vety Dodávateľ nie je v omeškaní s plnením svojej povinnosti poskytnúť príslušné Plnenie.

## Čl. VIII

### Vlastnícke právo a nebezpečenstvo škody

- 8.1 Dodávateľ nesie nebezpečenstvo škody na Tovare a zostáva vlastníkom Tovarom až do momentu jeho prevzatia Objednávateľom v súlade s bodom 5.5.4 týchto VZP podpisom príslušného dodacieho listu. Prevzatím Tovarom Objednávateľom podľa predošlej vety prechádza vlastnícke právo k prevzatému Tovarom (s výnimkou Tovarom, ktorý je Krabicovým softvérom) a nebezpečenstvo škody na prevzatom Tovarom na Objednávateľom.
- 8.2 Dodávateľ nesie nebezpečenstvo škody na Dielom až do momentu jeho prevzatia Objednávateľom v súlade s bodom 5.6.6.3 týchto VZP podpisom príslušného preberacieho protokolu. Prevzatím Dielom Objednávateľom podľa predošlej vety prechádza nebezpečenstvo škody na prevzatom Tovarom na Objednávateľom. Ak bol Dodávateľ vlastníkom Dielom pred jeho prevzatím Objednávateľom, prechádza prevzatím Dielom vlastnícke právo k Dielom na Objednávateľom.

## Čl. IX

### Cena

- 9.1 Za riadne a včasné splnenie záväzkov Dodávateľom dodať, vykonať a poskytnúť celé Plnenie podľa Zmluvy (bod 7.5 týchto VZP), t. j. všetok Tovar, Služby aj Dielo, Objednávateľ zaplatí Dodávateľom Cenu. Pokiaľ bolo dohodnuté poskytnutie Plnenia vo viacerých ucelených častiach, platí, že za riadne a včasné poskytnutie ucelenej časti Plnenia podľa Zmluvy, v zmysle bodu 7.5 týchto VZP, Objednávateľ zaplatí Dodávateľom takú časť celkovej Ceny, ktorá pripadá na príslušnú ucelenú časť Plnenia.
- 9.2 Pokiaľ je Cena v Zmluve uvedená bez DPH, k príslušnej Cene alebo jej časti bude Dodávateľ, ktorý je osobou registrovanou pre daň z pridanej hodnoty, účtovať aj daň z pridanej hodnoty v súlade s príslušnými všeobecne záväznými právnymi predpismi platnými a účinnými v deň vzniku daňovej povinnosti a Objednávateľ sa zaväzuje ju uhradiť spolu s Cenou. Pre vylúčenie pochybností platí že, pokiaľ Dodávateľ v Momente uzavretia Zmluvy nebol osobou registrovanou pre daň z pridanej hodnoty, nie je oprávnený k príslušnej Cene navyše účtovať DPH a Cena je v takom prípade považovaná za Cenu konečnú vrátane DPH.
- 9.3 Zmluvná Cena je stanovená dohodou zmluvných strán ako cena pevná, konečná a nemenná.
- 9.4 Cena predstavuje odplatu za splnenie všetkých zmluvných záväzkov Dodávateľom vyplývajúcich zo Zmluvy a pokrýva tiež všetky a akékoľvek interné či externé náklady alebo výdavky Dodávateľom na splnenie Zmluvy, t. j. na riadne a včasné dodanie, poskytnutie a vykonanie dojednaných Plnení ako aj primeraného zisku, ak Zmluva, alebo príslušné všeobecne záväzné právne predpisy neustanovujú inak.
- 9.5 Cena zahŕňa tiež odplatu za udelenie všetkých licencií a súhlasov udeľovaných Dodávateľom vo vzťahu k Plneniu Objednávateľom podľa Zmluvy a v súlade s týmito VZP.
- 9.6 Zálohy a preddavky na účely úhrady Ceny alebo jej časti sa neposkytujú.

## Čl. X

### Platobné podmienky

- 10.1 Nárok Dodávateľom na zaplatenie Ceny alebo jej príslušnej časti vzniká až dodaním, vykonaním a poskytnutím dohodnutého Plnenia, alebo jeho ucelenej časti v súlade s bodom 7.5 týchto VZP, ak sa zmluvné strany nedohodnú písomne inak.

- 10.2 Podkladom pre úhradu Ceny je faktúra – daňový doklad vystavená Dodávateľom po vzniku nároku Dodávateľa na zaplatenie Ceny alebo jej časti podľa bodu 10.1 týchto VZP a doručená Objednávateľovi majúca okrem náležitostí vyžadovaných príslušnými všeobecne záväznými právnymi predpismi aj tieto náležitosti:
- číslo Zmluvy
  - predmet fakturácie (Tovar, Dielo, Služby)
  - jednotkovú cenu bez DPH a počet jednotiek vzťahujúcich sa ku každej položke Plnenia, sadzbu DPH vzťahujúcu sa na príslušnú položku Plnenia
  - deň vzniku práva na zaplatenie Ceny alebo jej časti (bod 10.1 VZP)
  - cenu bez DPH
  - celkovú sumu DPH
  - celkovú sumu k úhrade
  - dátum splatnosti faktúry
  - bankové spojenie a číslo účtu Dodávateľa, kam Dodávateľ požaduje predmetnú faktúru uhradiť.
- 10.3 Povinnou prílohou faktúry Dodávateľa je každý dodací list ohľadom Tvaru, preberací protokol ohľadom Diela, a protokol o poskytnutí Služby, ktoré v súlade so Zmluvu a týmito VZP preukazujú dodanie, vykonanie alebo poskytnutie Plnenia alebo ucelenej časti Plnenia, ktoré je predmetom fakturácie touto faktúrou.
- 10.4 Faktúra musí byť doručená Objednávateľovi na adresu jeho sídla uvedenú v záhlaví tejto zmluvy, alebo inú adresu na tento účel písomne oznámenú Dodávateľovi.
- 10.5 Ak tieto VZP neustanovujú inak, faktúra bude splatná v lehote 30 dní odo dňa jej doručenia Objednávateľovi. Zmluvné strany vzájomne konštatujú, že dohoda o lehote splatnosti faktúry Dodávateľa podľa tohto bodu VZP nie je v hrubom nepomere k právam a povinnostiam Dodávateľa zo záväzkového vzťahu založeného Zmluvou.
- 10.6 Objednávateľ je oprávnený namietat' vecnú a formálnu správnosť a úplnosť faktúry či jej povinných príloh najneskôr do 15 dní odo dňa doručenia predmetnej faktúry Objednávateľovi vrátením faktúry s uvedením konkrétnych formálnych či vecných výhrad Objednávateľa voči predmetnej faktúre.
- 10.7 Ak Objednávateľ vráti faktúru Dodávateľovi v súlade s bodom 10.6 alebo iného ustanovenia týchto VZP, lehota splatnosti faktúry sa pretrhne a doručením opravenej faktúry Dodávateľa začína plynúť nová lehota splatnosti faktúry.
- 10.8 Objednávateľ si splní svoj záväzok zaplatiť Cenu alebo jej časť bankovým prevodom v prospech účtu Dodávateľa, ktorý je uvedený v Zmluve. Za deň zaplatenia fakturovanej sumy sa považuje deň pripísania peňažnej sumy na bankový účet Dodávateľa.
- 10.9 Všetky peňažné plnenia, cena a iné peňažné sumy v zmysle Zmluvy sú stanovené v mene EURO.
- 10.10 Ak je Zmluva výsledkom Kontraktačného postupu, kde sa vyhodnocovala Cena vrátane DPH, Dodávateľ pri spätnom prepočte Ceny uvedenej v Zmluve vrátane DPH na základ dane bez DPH v príslušnej faktúre prípadné rozdiely spôsobené zaokrúhľovaním vysporiada inštitútom centového vyrovnania podľa zákona č. 222/2004 Z. z. o dani z pridanej hodnoty v znení neskorších predpisov.

## Čl. XI

### Zodpovednosť za vady a Záruka

#### A. Zodpovednosť za Vady

- 11.1 Plnenie má vady, ak nezodpovedá Špecifikácii, Zmluvnej špecifikácii alebo podmienkam podľa týchto VZP, alebo ak má právne vady.
- 11.2 Dodávateľ zodpovedá za vady Plnenia, ktoré má Plnenie v čase jeho prevzatia či poskytnutia a tiež za vady vzniknuté po prevzatí či poskytnutí Plnenia, ak boli spôsobené porušením povinností Dodávateľa.
- 11.3 Objednávateľ je povinný Plnenie prezrieť a skontrolovať v rámci preberacieho konania pri Diele, obhliadke pri preberaní Tovarú či osvedčovaní poskytnutia Služieb v súlade s čl. V týchto VZP. Objednávateľ je povinný oznámiť Dodávateľovi vady (podľa toho, k čomu dôjde skôr):
- 11.3.1 bez zbytočného odkladu po tom, čo ich zistí;
  - 11.3.2 bez zbytočného odkladu po tom, čo ich mal zistiť pri vynaložení odbornej starostlivosti pri prehliadke a kontrole Plnenia v súlade s bodom 10.3 týchto VZP;
  - 11.3.3 bez zbytočného odkladu po tom, čo mohli byť zistené neskôr pri vynaložení odbornej starostlivosti Objednávateľa;
  - 11.3.4 najneskôr do dvoch rokov od odovzdania či poskytnutia Plnenia;
- 11.4 Pri vadách, na ktoré sa vzťahuje záruka, platí namiesto lehoty podľa bodu 11.3 záručná doba a Objednávateľ sa zaväzuje ich oznámiť Dodávateľovi najneskôr v posledný deň záručnej doby.
- 11.5 V prípade ak je dodaním, vykonaním alebo poskytnutím Plnenia s vadami Zmluva porušená podstatným spôsobom, Objednávateľ je oprávnený:
- a) požadovať odstránenie väd Plnenia dodaním náhradného Plnenia za vadné Plnenie, okrem ak Plnenie vzhľadom na jeho povahu nemožno vrátiť alebo odovzdať Dodávateľovi alebo ak od Dodávateľa nemožno spravodlivo žiadať prevzatie Plnenia späť s ohľadom na rozsah jeho používania pred zistením vady;
  - b) požadovať dodanie chýbajúcej časti, ak vada spočíva v neúplnosti Plnenia;
  - c) požadovať odstránenie právnych väd;
  - d) požadovať bezplatné odstránenie väd opravou Plnenia alebo predmetu Plnenia v primeranej dobe stanovenej Objednávateľom, ak sú vady odstrániteľné. Ak sa však ukáže, že vady Plnenia sú neopraviteľné alebo že s ich opravou by boli podľa posúdenia Dodávateľa spojené neprimerané náklady, môže Objednávateľ požadovať náhradné Plnenie alebo primeranú zľavu z Ceny. Ak Dodávateľ neodstráni vady Plnenia v primeranej dodatočnej lehote stanovenej Objednávateľom, alebo ak odoprie vadu odstrániť pred jej uplynutím, môže Objednávateľ odstúpiť od Zmluvy alebo požadovať primeranú zľavu z Ceny;
  - e) požadovať primeranú zľavu z Ceny;
  - f) odstúpiť od Zmluvy.
- 11.6 V prípade ak je dodaním, vykonaním alebo poskytnutím Plnenia s vadami Zmluva porušená nepodstatným spôsobom, Objednávateľ je oprávnený žiadať dodanie chýbajúceho Plnenia a odstránenie ostatných väd Plnenia v primeranej lehote stanovenej Objednávateľom. Ak Dodávateľ Vady Plnenia v lehote podľa predošlej vety neodstráni, môže Objednávateľ uplatniť nárok na primeranú zľavu z Ceny alebo od Zmluvy odstúpiť.

- 11.7 Právo voľby medzi nárokmi ustanovenými v bode 11.5 a 11.6 patrí Objednávateľovi. Objednávateľ je povinný oznámiť voľbu nároku Dodávateľovi spravidla spolu s oznámením vady, inak bez zbytočného odkladu po oznámení vady Plnenia Dodávateľovi.
- 11.8 Ak by v prípade uplatnenia nároku Objednávateľa podľa bodu 11.5 písm. a) týchto VZP (odstránenie vady Plnenia) bolo podľa stanoviska Dodávateľa odstránenie väd časovo alebo finančne náročné alebo inak neprimerané s ohľadom na okolnosti a účel Plnenia alebo by si vyžadovalo podľa stanoviska Objednávateľa neprimeranú súčinnosť Objednávateľa, je Objednávateľ oprávnený požadovať bezplatné náhradné Plnenie za vadné Plnenie.
- 11.9 V prípade omeškania Dodávateľa s odstránením vady Plnenia v lehote určenej Objednávateľom v prípadoch podľa bodu 11.5 písm. d) alebo 11.5 písm. a), alebo ak je zrejmé, že Dodávateľ nie je schopný vady Plnenia riadne odstrániť v určenej lehote, je Objednávateľ, ak od Zmluvy neodstúpi, oprávnený popri nároku na poskytnutie primeranej zľavy z Ceny tiež odstrániť vady sám alebo prostredníctvom tretej osoby na náklady Dodávateľa, pričom o tejto skutočnosti je Objednávateľ povinný Dodávateľa bezodkladne písomne informovať.
- 11.10 Dodávateľ je povinný začať s odstraňovaním väd bez zbytočného odkladu od uplatnenia nároku na odstránenie väd Plnenia a vadu odstrániť v primeranej lehote určenej Objednávateľom, spravidla nie dlhšej ako 30 dní. V prípade ak Dodávateľ neodstráni vady Plnenia v lehote určenej Objednávateľom, považuje sa takéto porušenie za podstatné porušenie Zmluvy a Objednávateľ je oprávnený od Zmluvy odstúpiť.
- 11.11 Ak Objednávateľ požaduje v súlade s bodom 11.5 alebo 11.6 zľavu z Ceny, táto sa určí ako rozdiel medzi hodnotou, ktorú by malo Plnenie bez väd, a hodnotou, ktorú má Plnenie dodané, poskytnuté či vykonané s vadami v čase, kedy Plnenie malo byť poskytnuté.
- 11.12 Dodávateľ je povinný po odstránení vady vyzvať Objednávateľa na skontrolovanie a potvrdenie splnenia povinnosti odstrániť vadu Plnenia obdobným spôsobom ako Objednávateľ v súlade s čl. V týchto VZP potvrdzuje:
- 11.12.1 prevzatie Tovar, ak išlo o odstránenie vady Tovar. Ustanovenia bodov 5.5.1 až 5.5.6 týchto VZP sa uplatnia obdobne;
- 11.12.2 prevzatie Diela, ak išlo o odstránenie vady Diela. Ustanovenie bodu 5.6.6 sa v tomto prípade uplatní obdobne;
- 11.12.3 poskytnutie Služby, ak išlo o odstránenie vady poskytnutia Služby. Ustanovenie bodu 5.7.6 sa v tomto prípade uplatní obdobne;
- 11.13 Náklady na odstránenie väd Plnenia ako aj preukázateľné náklady Objednávateľa na uplatnenie nárokov z väd Plnenia, znáša Dodávateľ.
- 11.14 Uplatnením nárokov z väd Plnenia nie je dotknutý nárok Objednávateľa na zaplatenie zmluvnej pokuty, náhradu škody alebo iného nároku, ktorý Objednávateľovi v dôsledkom väd Plnenia vznikol.

## **B. Záruka za tovar a dielo**

- 11.15 Dodávateľ zodpovedá za to, že Plnenie majúce povahu Tovar alebo Diela bude mať po celú záručnú dobu vlastnosti dohodnuté v Zmluve a bude ich možné používať na účel vyplývajúci zo Zmluvy, inak na obvyklý účel vzhľadom na povahu Plnenia.
- 11.16 Dodávateľ poskytuje na Tovar a Dielo, vrátane všetkých ich súčastí a príslušenstva, záruku za akosť na dobu stanovenú v Zmluve, inak na dobu:

## Všeobecné zmluvné podmienky

- 11.16.1 pri bežnom Tovare a Diele určenom na dlhšie používanie či užívanie najmenej 24 mesiacov;
- 11.16.2 pri Tovare či Diele podliehajúcim rýchlej skaze na dobu zodpovedajúcu minimálnej dobe trvanlivosti, ak je pre dané Dielo či Tovar určená, alebo na ňom alebo listinách s nimi dodávanými uvedená, inak najmenej 1 deň;
- 11.16.3 určenú v záručnom liste, alebo obdobnom dokumente dodávanom spolu s Tovarom alebo Dielom, na obale Tovaru a/alebo Diela, informáciou doby trvanlivosti, dátume spotreby alebo podobným spôsobom, ak je táto doba dlhšia ako podľa bodov 11.16.1 alebo 11.16.2.
- 11.17 Záručná doba začína plynúť prevzatím Plnenia, na ktoré sa záruka vzťahuje, Objednávateľom. V prípadoch ak je Plnenie poskytované po ucelených častiach, plynie záručná doba pre každú ucelenú časť Plnenia samostatne, ak nebolo v Zmluve dohodnuté že záručná doba začína plynúť poskytnutím poslednej ucelenej časti Plnenia.
- 11.18 Záručná doba ohľadom Plnenia neplynie po dobu, po ktorú Objednávateľ nemôže Plnenie užívať na určený alebo obvyklý účel pre vady, za ktoré zodpovedá Dodávateľ v rámci záručnej doby, vrátane doby odstraňovania takýchto väd. Záručná doba plynie pri dodaní alebo vykonaní náhradného Plnenia odznova.
- 11.19 Obsahom záruky je právo Objednávateľa požadovať odstránenie vady spadajúcej pod záruku v súlade s bodmi 11.5 až 11.14 týchto VZP, ktoré sa použijú v tomto prípade obdobne, avšak s tým, že právo Objednávateľa od Zmluvy odstúpiť bude možné vykonať len pri opakovanom výskyte tej istej vady po tom, čo už raz bola opravená, alebo pri väčšom počte väd, čím sa na účely týchto VZP rozumie tri a viac rôznych odstrániteľných väd.
- 11.20 Ak nie je v Zmluve dohodnuté inak, Záruka sa nevzťahuje na vady Tovarov a Diela, ku ktorým došlo:
- a) po prechode nebezpečenstva škody na Tovare či Diele vonkajšími udalosťami a nespôsobil ich Dodávateľ alebo osoby, za ktoré Dodávateľ zodpovedá,
  - b) v dôsledku nesprávneho zaobchádzania, obsluhy, prípadne skladovania, alebo užívania v rozpore s podmienkami užívania príslušných Plnení stanovenými v príslušnej dokumentácii dodávanej spolu s takýmto Plnením, inak v rozpore s obvyklými podmienkami užívania takýchto Plnení,
  - c) v dôsledku použitia nevhodných podkladov, pokynov a vecí od Objednávateľa, na nevhodnosť ktorých bol Objednávateľ Dodávateľom náležite upozornený, v súlade s týmito VZP a Objednávateľ napriek tomu na ich použití trval,
  - d) v dôsledku akejkoľvek živeľnej udalosti,
  - e) neodborného zásahu Objednávateľa alebo tretej osoby bez súhlasu Dodávateľa,
  - f) zanedbania predpísaných nevyhnutných profylaktických a udržiavacích úkonov, o potrebe vykonania ktorých bol Objednávateľ náležite informovaný.
- 11.21 V prípade pochybností Dodávateľa o tom, či sa v zmysle predošlého odseku tohto článku Zmluvy na danú vadu vzťahuje záruka alebo nie, Dodávateľ na žiadosť Objednávateľa odstráni vadu v rámci záruky. Ak sa však preukáže, že k vzniku vady došlo v dôsledku okolností uvedených v bode 11.20 týchto VZP, bude mať Dodávateľ právo na náhradu účelne vynaložených nákladov na zabezpečenie posúdenia a odstránenia predmetnej vady.

## **Čl. XII Sankcie**

- 12.1 V prípade porušenia povinnosti Dodávateľa dodať, poskytnúť alebo vykonať celé Plnenie riadne a včas podľa Zmluvy, je Objednávateľ oprávnený požadovať od Dodávateľa zaplatenie zmluvnej pokuty vo výške 0,05 % Ceny Plnenia denne. V prípade ak bolo dohodnuté poskytnutie Plnenia v ucelených častiach a Dodávateľ poruší svoju povinnosť dodať, poskytnúť alebo vykonať ucelenú časť Plnenia riadne a včas podľa Zmluvy, je Objednávateľ oprávnený požadovať od Dodávateľa zaplatenie zmluvnej pokuty vo výške 0,05 % ceny pripadajúcej na príslušnú ucelenú časť plnenia, ktorej sa takéto porušenie týka denne. Nárok Objednávateľa na plnú náhradu škody tým nebude dotknutý.
- 12.2 V prípade porušenia povinnosti Dodávateľa odstrániť vadu spôsobom a v lehote podľa bodu 5.5.3 alebo podľa čl. XI týchto VZP, je Objednávateľ oprávnený požadovať od Dodávateľa zmluvnú pokutu vo výške 0,03% Ceny príslušného vadného Plnenia, alebo celkového Plnenia podľa Zmluvy, v prípade ak cena tohto jednotlivého Plnenia zo Zmluvy nie je zrejmá, a to za každý aj začatý deň omeškania. Nárok Objednávateľa na náhradu škody tým nebude dotknutý.
- 12.3 V prípade omeškania Objednávateľa s úhradou faktúry Dodávateľa, má Dodávateľ právo uplatniť si u Objednávateľa nárok na úrok z omeškania v zákonom stanovenej výške platnej k prvému dňu omeškania Objednávateľa, ktorá sa uplatní počas celej doby omeškania Objednávateľa.
- 12.4 Dodávateľ sa zaväzuje zaplatiť zmluvnú pokutu vyúčtovanú v súlade s bodom 12.1 alebo 12.2 týchto VZP Objednávateľovi na jeho bankový účet uvedený v Zmluve, a to najneskôr do 15 dní potom, čo bude Dodávateľovi doručená výzva na jej úhradu.

## **Čl. XIII Zodpovednosť za škodu a okolnosti vylučujúce zodpovednosť**

- 13.1 Zmluvné strany si vzájomne zodpovedajú za škody vzniknuté dôsledkom porušenia ich povinností zo Zmluvy, zákona a týchto VZP.
- 13.2 Nárok na náhradu škody nevzniká oprávnenej strane ak povinná strana preukáže, že k porušeniu jej zákonnej alebo zmluvnej povinnosti došlo v dôsledku okolností vylučujúcich zodpovednosť.
- 13.3 Za okolnosti vylučujúce zodpovednosť sa považuje prekážka, ktorá nastala nezávisle od vôle povinnej strany a bráni jej v splnení jej povinnosti, ak nemožno rozumne predpokladať, že by povinná strana túto prekážku alebo jej následky odvrátila alebo prekonala, a ďalej, že by v čase vzniku záväzku túto prekážku predvídala. Zodpovednosť však nevylučuje prekážka, ktorá vznikla až v čase, keď povinná strana bola v omeškaní s plnením svojej povinnosti, alebo vznikla z jej hospodárskych pomerov. Účinky vylučujúce zodpovednosť sú obmedzené iba na dobu, dokiaľ trvá prekážka, s ktorou sú tieto účinky spojené.
- 13.4 Poškodená strana, resp. oprávnená strana nemá nárok na náhradu škody, ak nesplnenie povinnosti povinnej strany bolo spôsobené okolnosťou vylučujúcou zodpovednosť, porušením povinností poškodenou stranou alebo nedostatkom súčinnosti, na ktorú bola poškodená strana povinná.
- 13.5 Zmluvná strana, ktorá porušuje svoju povinnosť, alebo ktorá s prihliadnutím na všetky okolnosti má vedieť alebo mohla vedieť, že poruší svoju povinnosť, je povinná oznámiť druhej zmluvnej strane povahu prekážky, ktorá jej bráni alebo bude brániť v plnení jej povinnosti ako aj o jej dôsledkoch tohto porušenia, a to písomne bez zbytočného odkladu po tom, čo sa o prekážke dozvedela, alebo pri náležitej starostlivosti mohla dozvedieť.

- 13.6 Zmluvná strana, ktorej bezprostredne hrozí škoda, je povinná s prihliadnutím na okolnosti prípadu vykonať všetky opatrenia na odvrátenie škody alebo na jej zmiernenie. Zmluvná strana, ktorá bezprostrednú hrozbu škody spôsobila, musí nahradiť náklady, ktoré vznikli druhej zmluvnej strane pri odvracaní bezprostredne hroziacej škody alebo pri zmiernení jej následkov.

#### Čl. XIV

##### Osobitné ustanovenia o Zákazkách financovaných z fondov EÚ

- 14.1 Pre Zmluvy týkajúce sa Zákaziek financovaných z fondov EÚ platia nasledovné osobitné ustanovenia, ktoré majú v prípade rozporu prednosť pred odlišnými ustanoveniami týchto VZP:
- 14.1.1 Dodávateľ sa zaväzuje strpieť výkon kontroly/auditú súvisiaceho s dodávkou Tovarú, vykonaním Diela a poskytovaním Služieb kedykoľvek počas platnosti a účinnosti príslušnej Zmluvy o poskytnutí nenávratného finančného príspevku uzavretej Objednávateľom ako prijímateľom nenávratného finančného príspevku za účelom financovania predmetných Tovarú, Diela a Služieb, a to zo strany oprávnených osôb na výkon kontroly/auditú v zmysle príslušných právnych predpisov SR a EÚ, najmä zákona č. 528/2008 Z. z. o pomoci a podpore poskytovanej z fondov Európskeho spoločenstva v znení neskorších predpisov, zákona č. 292/2014 Z. z. o príspevku poskytovanom z európskych štrukturálnych a investičných fondov a o zmene a doplnení niektorých zákonov v znení neskorších predpisov a zákona č. 357/2015 Z. z. o finančnej kontrole a audite a o zmene a doplnení niektorých zákonov a príslušnej Zmluvy o poskytnutí nenávratného finančného príspevku a jej príloh vrátane Všeobecných zmluvných podmienok pre také zmluvy a poskytnúť týmto orgánom riadne a včas všetku potrebnú súčinnosť. Porušenie tejto povinnosti Dodávateľa je podstatným porušením Zmluvy, ktoré oprávňuje Objednávateľa od Zmluvy odstúpiť.
- 14.1.2 Zmluvné strany berú na vedomie a rešpektujú, že Zákazka financovaná z fondov EÚ, ohľadom ktorej sa uzatvára Zmluva jedným z Kontraktačných postupov, bude predmetom kontroly verejného obstarávania zo strany príslušného oprávneného orgánu. Ak výsledok predmetnej kontroly nebude kladný, alebo oprávnené orgány odhalia akúkoľvek nezrovnalosť, je ktorákoľvek zo zmluvných strán oprávnená od Zmluvy odstúpiť. Postup podľa tohto bodu VZP sa neuplatňuje pri Zákazke, ktorej výdavky sú vykazované systémom zjednodušeného vykazovania výdavkov.
- 14.1.3 Splatnosť faktúry je 60 dní odo dňa jej doručenia Objednávateľovi. Zmluvné strany vzájomne konštatujú, že dohoda o lehote splatnosti faktúry Dodávateľa podľa tohto bodu VZP nie je v hrubom nepomere k právam a povinnostiam Dodávateľa zo záväzkového vzťahu založeného Zmluvou. Ustanovenie bodu 10.5 VZP sa nepoužije.
- 14.1.4 Zmluvné strany sa dohodli, že po dobu nevyhnutnú pre kontrolu príslušnej Žiadosti o čerpanie nenávratného finančného príspevku, vrátane faktúry Dodávateľa vystavenej Objednávateľom za účelom financovania Ceny podľa faktúry a ich príloh, ako aj po dobu certifikácie platby zo strany príslušných riadiacich a kontrolných orgánov, bude v prípade omeškania Objednávateľa s úhradou takejto faktúry mať Dodávateľ nárok na úhradu úrokov z omeškania vo výške 0,001% dlžnej sumy denne.
- 14.1.5 Objednávateľ je oprávnený namietat vecnú a formálnu správnosť a úplnosť faktúry či jej povinných príloh najneskôr do uplynutia lehoty jej splatnosti. Ustanovenie bodu 10.6 VZP sa nepoužije.
- 14.1.6 Za okolnosti vylučujúce zodpovednosť sa považuje tiež konanie, resp. nekonanie a omeškanie príslušného riadiaceho orgánu, sprostredkovateľského orgánu, orgánov



kontroly a auditu podľa bodu 14.1.1 týchto VZP, Európskej komisie a iných orgánov riadenia a kontroly poskytovania financovania prostredníctvom fondov EÚ, ktoré má za následok omeškanie platieb zo strany Objednávateľa Dodávateľovi.

- 14.1.7 Objednávateľ má právo odstúpiť od Zmluvy v prípade skončenia alebo zániku Zmluvy o poskytnutí nenávratného finančného príspevku, uzavretej medzi Objednávateľom ako prijímateľom nenávratného finančného príspevku za účelom financovania Plnení podľa Zmluvy, a to bez ohľadu na právny titul skončenia alebo zániku Zmluvy o poskytnutí nenávratného finančného príspevku.

## Čl. XV

### Osobitné ustanovenia o Rámcovej dohode

- 15.1 Ak je výsledkom Kontraktačného postupu Zmluva, ktorá má povahu Rámcovej dohody, platia pre takúto Rámcovú dohodu VZP s nasledovnými odchýlkami:
- 15.1.1 Predmetom Rámcovej dohody je záväzok Dodávateľa dodať, poskytnúť alebo vykonať Objednávateľovi počas platnosti a účinnosti Rámcovej dohody Plnenie len na základe doručenia písomnej Čiastkovej výzvy Objednávateľa na dodanie rámcovo zazmluvneného Tvaru, poskytnutie rámcovo zazmluvnenej Služby alebo vykonanie rámcovo zazmluvneného Diela, vystavenej v súlade s podmienkami a v medziach Rámcovej dohody a jej Zmluvnej špecifikácii, a to v rozsahu podľa takejto Čiastkovej výzvy a za ostatných podmienok uvedených v Rámcovej dohode, a tomu zodpovedajúci záväzok Objednávateľa dodané, poskytnuté či vykonané Plnenie v zmysle Čiastkovej výzvy prevziať a zaplatiť zaň Dodávateľovi časť Ceny, zodpovedajúcu splnenému rozsahu Rámcovej dohody. Pre vylúčenie pochybností platí, že Objednávateľ je oprávnený, nie však povinný doručiť počas platnosti a účinnosti Rámcovej dohody Dodávateľovi akúkoľvek Čiastkovú výzvu.
- 15.1.2 Na dodanie, poskytnutie alebo vykonanie Plnení v zmysle jednotlivej Čiastkovej výzvy Objednávateľa v súlade s bodom 15.1.1 sa primerane budú vzťahovať ustanovenia týchto VZP upravujúce práva a povinnosti Objednávateľa a Dodávateľa v súvislosti s dodaním, poskytnutím alebo vykonaním takých Plnení obdobne, ako keby išlo o dodanie, poskytnutie alebo vykonanie takých Plnení na základe samostatnej zmluvy spravujúcej sa VZP, ktorá nemá charakter Rámcovej dohody (ďalej len „Čiastková zmluva“).
- 15.1.3 Má sa za to, že právny dôvod pre odstúpenie jednej zmluvnej strany od Rámcovej dohody ako celku je zároveň aj právnym dôvodom pre odstúpenie tejto zmluvnej strany od každej doposiaľ nesplnenej Čiastkovej zmluvy. Právny dôvod pre odstúpenie jednej zmluvnej strany od každej doposiaľ nesplnenej Čiastkovej zmluvy zároveň predstavuje právny dôvod tejto zmluvnej strany pre odstúpenie od Rámcovej dohody v doposiaľ nesplnenej časti.
- 15.1.4 Rámcová dohoda sa uzatvára na dobu určitú v trvaní najviac 48 kalendárnych mesiacov odo dňa nadobudnutia jej účinnosti alebo do vyčerpania finančného limitu určeného na úhradu za plnenie poskytnuté na základe tejto rámcovej dohody, podľa toho, ktorá skutočnosť nastane skôr.
- 15.1.5 Zadávanie Čiastkových výziev Objednávateľa na základe a počas platnosti Rámcovej dohody sa bude realizovať písomnou formou s periodicitou a minimálnymi objemami vyplývajúcimi z príslušnej Zmluvnej špecifikácie Rámcovej dohody.
- 15.1.6 Lehota pre dodanie, poskytnutie alebo vykonanie Plnenia na základe Čiastkovej výzvy plynie odo dňa doručenia predmetnej Čiastkovej výzvy Dodávateľovi, pričom nebude

## Všeobecné zmluvné podmienky

kratšia ako lehota na tento účel uvedená v Zmluvnej špecifikácii Rámcovej dohody, inak kratšia ako lehota primeraná povahe Plnení, ktoré sú predmetom Čiastkovej výzvy.

- 15.1.7 V prípade, že na základe Čiastkových výziev v súlade s bodom 15.1.1 dôjde k vyčerpaniu zazmluvneného rámca podľa Rámcovej dohody, Objednávateľ nebude na základe takejto Rámcovej dohody už oprávnený zaslať Dodávateľovi žiadnu ďalšiu Čiastkovú výzvu.
- 15.1.8 V prípade, ak predmetom Rámcovej dohody je opakované plnenie spočívajúce v dodaní Tovarů na základe Čiastkových výziev, je Objednávateľ oprávnený vo vzťahu k určeniu ceny Tovarů pre každú Čiastkovú výzvu počas trvania Rámcovej dohody požadovať od Dodávateľa prehodnocovanie ceny Tovarů s ohľadom na vývoj cien porovnateľných tovarů na relevantnom trhu, pričom ak sú ceny na trhu nižšie, než cena určená v zmysle Rámcovej dohody, zmluvné strany sú oprávnené určiť cenu pripadajúcu na príslušnú Čiastkovú zmluvu najviac v sume priemeru medzi tromi najnižšími cenami zistenými na trhu.
- 15.1.9 Spôsob, akým zmluvné strany budú zisťovať ceny na účely bodu 15.1.8 je na dohode zmluvných strán, pričom na účely porovnania cien:
- je obdobím, za ktoré sa ceny porovnávajú, obdobie šiestich mesiacov bezprostredne predchádzajúcich určaniu ceny za opakované plnenie a
  - zmluvné strany musia vziať do úvahy aspoň tri cenové ponuky na identické alebo zastupiteľné tovary, ak v čase ich zisťovania existujú.
- 15.1.10 Pokiaľ Dodávateľ vo vzťahu ku konkrétnej Objednávateľom doručenej Čiastkovej výzve nepristúpi na úpravu ceny Tovarů podľa takej Čiastkovej výzvy na cenu určenú na základe bodu 15.1.9, je Objednávateľ, ktorý je verejným obstarávateľom, oprávnený písomne vypovedať Rámcovú dohodu v lehote troch mesiacov od doručenia výpovede.

## Čl. XVI

### Ochrana dôverných informácií

- 16.1 Za dôvernú informáciu budú zmluvné strany považovať na účely Zmluvy akýkoľvek údaj, podklad, poznatok, dokument, alebo akúkoľvek inú informáciu, bez ohľadu na formu jej zachytenia s výnimkami uvedenými v bode 16.2 týchto VZP:
- ktorá sa týka zmluvnej strany (najmä informácie o jej činnosti, štruktúre, hospodárskych výsledkoch, finančné, štatistické a účtovné informácie, informácie o jej majetku, aktívach a pasívach, pohľadávkach a záväzkoch, informácie o jej technickom a programovom vybavení, know-how, hodnotiace štúdie a správy, podnikateľské stratégie a plány, informácie týkajúce sa predmetov chránených právom priemyselného alebo iného duševného vlastníctva zmluvnej strany,
  - ktorá sa týka zamestnancov a obchodných partnerov zmluvných strán,
  - ktorá sa týka zmluvných vzťahov zmluvných strán,
  - ktorá je výslovne zmluvnou stranou označená ako „dôverná“, „utajená“, „chránená zákonom“ alebo iným obdobným označením, a to od okamihu oznámenia tejto skutočnosti druhej zmluvnej strane, alebo
  - pre ktorú je stanovený všeobecne záväznými právnymi predpismi Slovenskej republiky osobitný režim nakladania (najmä obchodné tajomstvo, bankové tajomstvo, telekomunikačné tajomstvo, daňové tajomstvo, osobné údaje a utajované skutočnosti),

16.2 Dôverné informácie nie sú informácie, ktoré:

## Všeobecné zmluvné podmienky

- a) boli alebo sú preukázateľne sprístupnené, zverejnené alebo poskytnuté zmluvnou stranou, ktorej sa tieto informácie týkajú tretej osobe bez záväzku mlčanlivosti pred uzavretím Zmluvy,
  - b) sa preukázateľne stanú všeobecne známymi a verejne dostupnými po uzavretí Zmluvy z iného dôvodu ako z dôvodu porušenia záväzku mlčanlivosti podľa týchto VZP,
  - c) boli preukázateľne vytvorené, vyvinuté či získané samostatne druhou zmluvnou stranou, od tretej strany, ktorá ich legitímne získala alebo vyvinula, a ktorá nie je viazaná povinnosťou mlčanlivosti ohľadom nej.
- 16.3 Zmluvné strany sú povinné zaistiť ochranu, utajenie a mlčanlivosť ohľadom dôverných informácií spôsobom obvyklým pre ochranu, zabezpečenie mlčanlivosti a utajovanie takýchto vlastných dôverných informácií. Zmluvné strany sú povinné zabezpečiť ochranu a utajenie dôverných informácií aj zo strany svojich zamestnancov, zástupcov, ako aj iných spolupracujúcich tretích strán, ak im takéto informácie boli poskytnuté.
- 16.4 Dôverné informácie poskytnuté, odovzdané, oznámené, sprístupnené a/alebo akýmkoľvek iným spôsobom získané jednou zmluvnou stranou od druhej zmluvnej strany na základe a/alebo v akejkolvek súvislosti so Zmluvou, môžu byť použité výhradne na účely plnenia Zmluvy a v súlade s týmito VZP.
- 16.5 Zmluvné strany sa zaväzujú dôverné informácie ako aj všetky informácie poskytnuté, odovzdané, oznámené, sprístupnené alebo akýmkoľvek iným spôsobom získané zmluvnými stranami na základe Zmluvy alebo v akejkolvek súvislosti so Zmluvou udržiavať v tajnosti, a zachovávať o nich mlčanlivosť, chrániť ich pred zneužitím, poškodením, zničením, znehodnotením, stratou a odcudzením, a to i po ukončení platnosti a účinnosti Zmluvy.
- 16.6 Zmluvná strana nie je oprávnená bez predchádzajúceho písomného súhlasu druhej zmluvnej strany dôverné informácie poskytnúť, odovzdať, oznámiť, sprístupniť, zverejniť, publikovať, rozširovať, vyzradiť ani použiť inak než na účely Zmluvy, a to ani po ukončení platnosti a účinnosti Zmluvy, s výnimkou prípadu ich poskytnutia, odovzdania, oznámenia alebo sprístupnenia:
- a) odborným poradcom zmluvnej strany (vrátane právnych, účtovných, daňových a iných poradcov, alebo audítorov), ktorí sú buď viazaní všeobecnou profesionálnou povinnosťou mlčanlivosti stanovenou alebo uloženou zákonom alebo sú povinní zachovávať mlčanlivosť na základe písomnej dohody so zmluvnou stranou,
  - b) subdodávateľom (schváleným v súlade s postupom podľa týchto VZP), ak sa subdodávateľ podieľa na plnení zmluvy, a ak je to potrebné pre účely plnenia povinností podľa zmluvy, pričom subdodávateľ musí byť viazaný minimálne rovnakým rozsahom povinností vo vzťahu k ochrane dôverných informácií, ako sú viazané zmluvné strany podľa Zmluvy,
  - c) na účely a v rozsahu nevyhnutnom pre hodnotenie plnenia Zmluvy a zmluvnej strany,
  - d) oprávnenej osobe na základe povinnosti ustanovenej zákonom, rozhodnutím súdu, prokuratúry, týmito VZP alebo na ich základe, alebo rozhodnutím iného oprávneného orgánu verejnej moci v medziach ich právomoci, pričom v tomto prípade zmluvná strana, ktorá je povinná informácie sprístupniť, bezodkladne doručí druhej zmluvnej strane písomné oznámenie o tejto skutočnosti ešte pred sprístupnením týchto informácií.

## Čl. XVII Ukončenie zmluvy

- 17.1 Zmluva môže zaniknúť okrem riadneho splnenia všetkých práv a povinností zmluvných strán z nej vyplývajúcich, na základe dohody zmluvných strán alebo spôsobmi uvedenými v zákone a v týchto VZP.
- 17.2 Objednávateľ je oprávnený od Zmluvy odstúpiť ak:
- a) Dodávateľ poruší svoju povinnosť podľa Zmluvy alebo týchto VZP podstatným spôsobom,
  - b) Dodávateľ poruší svoju povinnosť podľa Zmluvy alebo týchto VZP iným než podstatným spôsobom, a takéto porušenie nenapraví ani v dodatočnej primeranej lehote na nápravu, poskytnutej Objednávateľom,
  - c) tak VZP uvádzajú v iných ustanoveniach,
  - d) sa Zákazka spravuje režimom ZVO a Dodávateľ stratil spôsobilosť vyžadovanú ZVO pre účasť na verejnom obstarávaní,
  - e) bol Dodávateľ alebo niektorý z členov skupiny dodávateľov, ktorá je Dodávateľom
    - vyčiarknutý zo zoznamu hospodárskych subjektov podľa § 158 ZVO alebo
    - zapísaný v registri osôb so zákazom podľa § 183 ZVO,
  - f) je alebo v dobe najneskôr troch rokov pred uzavretím Zmluvy bol s Dodávateľom v súdnom, alebo právnom spore nesúvisiacom so Zmluvou alebo Objednávateľ v tejto dobe Dodávateľovi odstúpil od zmluvy alebo zmluvu vypovedal z dôvodu jej porušenia Dodávateľom,
  - g) v rámci kontroly verejného obstarávania Zákazky, na základe ktorej došlo k uzavretiu Zmluvy, bolo konštatované porušenie zákona,
  - h) bola ponuka Dodávateľa vyhodnotená ako Víťazná ponuka v dôsledku kolúzneho konania Dodávateľa alebo inými machináciami či podvodnými postupmi v Kontraktačnom postupe,
  - i) Dodávateľ neodôvodnene odmietne, alebo zanedbá plnenie záväzného pokynu Objednávateľa v súlade s týmito VZP,
  - j) Dodávateľ postúpi svoje práva zo Zmluvy alebo uzatvorí zmluvu o subdodávke v rozpore s podmienkami týchto VZP,
  - k) Dodávateľ poskytne Objednávateľovi vedome nepravdivé a zavádzajúce informácie, resp. neposkytne informácie v súlade s VZP alebo Osobitnými požiadavkami na plnenie týkajúcimi sa príslušnej Zákazky,
  - l) na majetok Dodávateľa je vyhlásený konkurz, konkurzné konanie bolo zastavené pre nedostatok majetku alebo je Dodávateľovi povolená reštrukturalizácia,
  - m) Dodávateľ vstúpi do likvidácie, preruší alebo iným ako vyššie uvedeným spôsobom skončí svoju podnikateľskú činnosť,
  - n) Dodávateľ predá svoj podnik alebo časť podniku a podľa Objednávateľa sa tým zhorší vymožitelnosť práv a povinností zo Zmluvy,
  - o) Dodávateľ v procese verejného obstarávania alebo udeľovania grantov financovaných z rozpočtu Európskej únie je prehlásený za subjekt, ktorý vážne porušil zmluvu tým, že si neplní svoje zmluvné povinnosti,

## Všeobecné zmluvné podmienky

- p) u Dodávateľa prebehla zmena kontroly, organizačná zmena, zmena právnej formy, zmena štatutárnych orgánov a tieto zmeny nie sú pre Objednávateľa konajúce rozumne a odôvodnene akceptovateľné,
- q) okolnosti vylučujúce zodpovednosť Dodávateľa trvajú viac ako 60 dní,
- r) Dodávateľ stratí iné právne alebo vecné predpoklady na riadne plnenie Zmluvy,
- s) Objednávateľ si vyhradil v Zmluve právo na poskytnutie bezplatnej vzorky Plnenia, ktorá Dodávateľom nebola poskytnutá alebo podľa názoru Objednávateľa nezodpovedá Špecifikácii,
- t) v čase uzavretia Zmluvy nemá Dodávateľ v registri partnerov verejného sektora zapísaných konečných užívateľov výhod v súlade s príslušnými ustanoveniami ZVO a ZRPVS a k zápisu do tohto registra nedôjde ani do 30 dní od uzavretia Zmluvy,
- u) došlo počas zadávania zákazky ku konfliktu záujmov medzi Dodávateľom a Objednávateľom podľa § 23 ZVO,
- v) je splnený niektorý z dôvodov na odstúpenie od Zmluvy podľa § 19 ZVO,
- w) ak je predmetom plnenia podľa uzavretej Zmluvy Krabicový softvér, a Objednávateľ pred tým než akceptoval štandardné licenčné podmienky užívania predmetného Krabicového softvéru, nie však neskôr než v lehote 15 dní odo dňa, kedy sa s nimi Objednávateľ mohol preukázateľne najskôr oboznámiť, písomne oznámi Dodávateľovi, že štandardné licenčné podmienky užívania predmetného Krabicového softvéru nie sú pre Objednávateľa rozumne prijateľné. Neakceptovanie štandardných licenčných podmienok ku Krabicovému softvéru Objednávateľom a využitie oprávnenia Objednávateľa od Zmluvy odstúpiť podľa tohto bodu nepredstavuje porušenie uzavretej Zmluvy Dodávateľom.

### 17.3 Dodávateľ je oprávnený od Zmluvy odstúpiť, ak:

- a) Objednávateľ poruší svoju povinnosť podľa Zmluvy alebo týchto VZP podstatným spôsobom,
- b) Objednávateľ poruší svoju povinnosť podľa Zmluvy alebo týchto VZP iným než podstatným spôsobom, a takéto porušenie nenapraví ani v dodatočnej primeranej lehote na nápravu, poskytnutej Dodávateľom,
- c) u Dodávateľa existujú zákonné dôvody pre odmietnutie dodania Tovar, vykonania Diela, alebo poskytnutia Služby,
- d) je alebo v dobe najneskôr troch rokov pred uzavretím Zmluvy bol s Objednávateľom v súdnom, alebo právnom spore alebo Dodávateľ v tejto dobe Objednávateľovi odstúpil od zmluvy alebo zmluvu vypovedal z dôvodu jej porušenia Objednávateľom,
- e) uzavretie Zmluvy je preukázateľne dôsledkom podvodu alebo zneužitia prístupových a autentifikačných údajov Dodávateľa v softvéri pre elektronizáciu zadávania verejných zákaziek, prostredníctvom ktorého sa zadávala zákazka, v súvislosti s čím Dodávateľ podal trestné oznámenie,
- f) by dodaním Tovar, vykonaním Diela, alebo poskytnutím Služby bol alebo mohol byť porušený zákon,
- g) v rámci kontroly verejného obstarávania Zákazky, na základe ktorej došlo k uzavretiu Zmluvy, bolo konštatované porušenie zákona,
- h) okolnosti vylučujúce zodpovednosť Objednávateľa trvajú viac ako 60 dní,

- 17.4 Pre účely Zmluvy sa porušenie povinnosti zmluvnej strany považuje za podstatné, v prípade ak:
- a) také porušenie Zmluva alebo tieto VZP za podstatné porušenie vyslovene označujú, alebo
  - b) ak strana porušujúca Zmluvu vedela v čase uzavretia Zmluvy alebo v tomto čase bolo rozumné predvídať s prihliadnutím na účel Zmluvy, ktorý vyplynul z jej obsahu alebo z okolností, za ktorých bola Zmluva uzavretá, že druhá strana nebude mať záujem na plnení povinností pri takom porušení Zmluvy.
- 17.5 Odstúpenie musí mať písomnú formu, účinné je dňom jeho doručenia druhej zmluvnej strane. V prípade pochybností má sa za to, že odstúpenie je doručené tretí deň odo dňa jeho odoslania. Odstúpením od Zmluvy zmluva zaniká ku dňu doručenia oznámenia jednej zmluvnej strany o odstúpení od Zmluvy druhej zmluvnej strane.
- 17.6 Objednávateľ po odstúpení od Zmluvy ktoroukoľvek stranou, ku dňu odstúpenia od Zmluvy potvrdí cenu všetkých Dodávateľom riadne vykonaných plnení zo Zmluvy, ktoré boli Objednávateľom prevzaté.
- 17.7 Ak sa zmluvné strany nedohodnú inak, Plnenia podľa bodu 17.6 týchto VZP a protihodnotu za ne si zmluvné strany ponechajú a nebudú si ich povinné či oprávnené vrátiť, ak súčasne platí, že:
- a) dôvod odstúpenia od Zmluvy nespočíva v porušení zmluvnej povinnosti v súvislosti s takými Plneniami a poskytnutím protihodnoty za ne jednou zo zmluvných strán, a
  - b) takéto Plnenie má pre Objednávateľa hospodársky význam aj bez dodania, poskytnutia či vykonania zvyšku Plnení.
- 17.8 Vzájomne poskytnuté Plnenie a protihodnoty za ne, ktoré nezodpovedajú požiadavkám podľa bodu 17.7 týchto VZP, si zmluvné strany vzájomne vrátia, pričom ak ide o peňažné plnenia, aj spolu s úrokom počítaným odo dňa, kedy došlo k odstúpeniu od Zmluvy do úplného vrátenia takéhoto peňažného plnenia vo výške zodpovedajúcej 1M EURIBOR platnému ku dňu odstúpenia od Zmluvy.
- 17.9 Na výslovnú žiadosť Objednávateľa tiež Dodávateľ odovzdá Objednávateľovi bez zbytočného odkladu tie plnenia, ktoré ešte neboli Objednávateľom prevzaté, aj keď ide o Plnenia rozpracované. Objednávateľ je oprávnený, nie však povinný plnenia podľa predchádzajúcej vety prevziať ak za ne Dodávateľovi zaplatí primeranú časť Ceny, na ktorej sa zmluvné strany dohodli.
- 17.10 Dodávateľ je v nadväznosti na odstúpenie od Zmluvy povinný poskytnúť Objednávateľovi maximálnu možnú súčinnosť za účelom výkonu práv a povinností Objednávateľa v zmysle bodov 17.5 až 17.9 týchto VZP, najmä predložiť Objednávateľovi všetky podklady a informácie slúžiace na vyúčtovanie plnení Zmluvy.

## Čl. XVIII

### Komunikácia zmluvných strán

- 18.1 Akékoľvek oznámenia druhej zmluvnej strane, pre ktoré tieto VZP vyžadujú písomnú formu, budú doručené na adresu druhej zmluvnej strany uvedenú v záhlaví Zmluvy, alebo touto zmluvnou stranou po uzavretí Zmluvy na tento účel písomne oznámenú.

- 18.2 Každá správa, súhlas, schválenie alebo rozhodnutie, ktoré sa požadujú na základe Zmluvy, sa vyhotovia, ak nie je stanovené inak, v písomnej podobe. Odosielateľ akejkol'vek písomnej správy môže požadovať písomné potvrdenie príjemcu.
- 18.3 Každá komunikácia týkajúca sa platnosti alebo účinnosti Zmluvy, jej zániku či zmeny musí byť písomná a doručovaná výhradne poštou ako doporučená zásielka, kuriérom alebo osobne.
- 18.4 Akákoľvek písomnosť doručovaná v súvislosti so Zmluvou sa považuje za doručенú druhej Zmluvnej strane v prípade doručovania prostredníctvom:
- a) elektronickej pošty (e-mail) dňom, kedy zmluvná strana, ktorá prijala e-mail od odosielaajúcej zmluvnej strany, potvrdila jeho prijatie odoslaním potvrdzujúceho e-mailu odosielaajúcej zmluvnej strane. Prijímajúca zmluvná strana je povinná doručiť odosielaajúcej zmluvnej strane potvrdenie o prijatí e-mailu do 48 hodín, inak sa bude takýto email považovať za nedoručený. Pre potreby doručovania prostredníctvom elektronickej pošty (e-mail) sa použije adresa zmluvnej strany uvedená na webovej stránke zmluvnej strany alebo adresa prostredníctvom ktorej prebiehala vzájomná komunikácia medzi zmluvnými stranami, dokým príslušná zmluvná strana neurčí inak; alebo
  - b) pošty, kuriérom alebo v prípade osobné doručovania, doručením písomnosti adresátovi s tým, že v prípade doručovania prostredníctvom pošty musí byť písomnosť zaslaná doporučené s doručenkou preukazujúcou doručenie na adresu príslušnej zmluvnej strany. V prípade doručovania inak ako poštou, je možné písomnosť doručovať aj na inom mieste ako na adrese príslušnej zmluvnej strany, ak sa na tomto mieste zmluvná strana v čase doručenia zdržuje. Za deň doručenia písomnosti sa považuje aj deň, v ktorý zmluvná strana, ktorá je adresátom, odoprie doručovanú písomnosť prevziať, alebo tretí deň odo dňa uloženia zásielky na pošte, doručovanej poštou zmluvnej strane, alebo v ktorý je na zásielke, doručovanej poštou zmluvnej strane, preukázateľne zamestnancom pošty vyznačená poznámka, že „adresát sa odsťahoval“, „adresát je neznámy“ alebo iná poznámka podobného významu, ak sa súčasne takáto poznámka zakladá na pravde.
- 18.5 Objednávateľ a Dodávateľ sa zaväzujú bezodkladne oznámiť druhej zmluvnej strane akúkoľvek zmenu svojich kontaktných údajov uvedených v Zmluve.
- 18.6 Jazyk Zmluvy a celej písomnej komunikácie medzi Objednávateľom a Dodávateľom, ako aj s tretími osobami v súvislosti so Zmluvou, je slovenský jazyk, ak Zmluva vyslovene neuvádza, alebo zmluvné strany nedohodnú inak.

## Čl. XIX

### Rozhodné právo, riešenie sporov

- 19.1 Zmluvné strany sa dohodli, že Zmluva a právne vzťahy ňou založené a s nimi súvisiace sa budú spravovať právnym poriadkom Slovenskej republiky, predovšetkým zákonom č. 513/1991 Zb. Obchodný zákonník v znení neskorších predpisov. Vyslovene je stanovené, že ustanovenia Dohovoru OSN o zmluvách o medzinárodnej kúpe tovaru sa nepoužijú bez ohľadu na štátnu príslušnosť alebo sídlo zmluvných strán mimo Slovenskej republiky.
- 19.2 Všetky spory vzniknuté medzi zmluvnými stranami v súvislosti s právami a povinnosťami zmluvných strán zo Zmluvy alebo Zmluvou a týmito VZP založenými, vrátane sporov o ich plnenie, či neplnenie, o platnosť, neplatnosť, účinnosť, neúčinnosť, výklad a určenie práv a povinností zmluvných strán vyplývajúcich zo Zmluvy a týchto VZP, bude príslušný rozhodovať vecne príslušný všeobecný súd v mieste sídla Objednávateľa, ak príslušné

všeobecne záväzné právne predpisy týkajúce sa občianskeho súdneho konania neustanovujú kogentne inak.

## Čl. XX

### Záverečné a prechodné ustanovenia

- 20.1 Nadpisy v tejto zmluve slúžia len prehľadnosti a pri výklade zmluvných ustanovení sa neberú do úvahy. Rovnako ich nemožno považovať ani za definície, zmeny či objasnenia zmluvných ustanovení.
- 20.2 Žiadna zo zmluvných strán nie je oprávnená bez predchádzajúceho písomného súhlasu druhej zmluvnej strany postúpiť akékoľvek svoje práva alebo povinnosti vyplývajúce zo Zmluvy na tretiu stranu.
- 20.3 Ak je, alebo sa stane jedno alebo viaceré z ustanovení týchto VZP alebo Zmluvy neplatnými, nevzťahuje sa táto skutočnosť na ostatné ustanovenia týchto VZP a Zmluvy. Zmluvné strany sa zaväzujú nahradiť ustanovenia, ktoré sa preukážu ako právne neplatné, ustanoveniami s rovnakým alebo čo najbližším hospodárskym účelom sledovaným pôvodným neplatným ustanovením.
- 20.4 Vedľajšie ústne dohody k Zmluve nejestvujú. Zmluva predstavuje úplné a komplexné dojednanie zmluvných strán vo vzťahu k predmetu Zmluvy a nahrádza všetky predchádzajúce dohody a dohovory vo vzťahu k predmetu Zmluvy.
- 20.5 Zmluva je výsledkom jedného z Kontraktačných postupov a na platnosť zmien a dodatkov Zmluvy sa vyžaduje písomná forma, ak sa zmluvné strany nedohodnú inak.
- 20.6 Tieto VZP môžu byť kedykoľvek menené Hlavným mestom SR Bratislava, alebo nahradené novými VZP. Zmeny a doplnenia VZP, ku ktorým dôjde po uzavretí Zmluvy, nebudú mať žiaden vplyv na práva a povinnosti zmluvných strán podľa Zmluvy. Prípadné zmeny a doplnenia Zmluvy sa budú spravovať VZP platnými a účinnými ku dňu nadobudnutia takejto zmeny či doplnenia Zmluvy.