

Zmluva o spolupráci

etá podľa § 269 ods. 2 zákona č. 513/1991 Zb. Obchodný zákonník v znení neskorších predpisov a v súlade s právnym poriadkom Slovenskej republiky (ďalej len „Zmluva“) medzi zmluvnými stranami

Názov: **Hlavné mesto Slovenskej republiky Bratislava**
Sídlo: **Primaciálne námestie 1, 814 99 Bratislava**
Štatutárny zástupca: **JUDr. Ivo Nesrovnal, primátor**
Bankové spojenie: **Československá obchodná banka, a.s.**
IBAN: **SK727500000000025827813CEKOSKBX**
IČO: **00 603 481**

(ďalej len „Hlavné mesto“)

a

Obchodné meno: **J & T REAL ESTATE, a.s.**
Sídlo: **Dvořákovo nábrežie 10, 811 02 Bratislava**
Štatutárny zástupca: **Ing. Pavel Pelikán, podpredseda predstavenstva**
Bankové spojenie: **J & T Banka, a.s., pobočka zahraničnej banky**
IBAN: **SK8783200000001200005062**
IČO: **35 712 155**
IČ DPH: **SK2020219278**
Registrácia: **spoločnosť je zapísaná v Obchodnom registri Okresného súdu Bratislava I, oddiel: Sa, vložka č.: 1352/B**

(ďalej len „J&T REAL ESTATE“)

(Hlavné mesto a spoločnosť J&T REAL ESTATE ďalej spolu len „Zmluvné strany“)

za nasledovných, Zmluvnými stranami dohodnutých podmienok:

Článok I

ÚVODNÉ USTANOVENIA

1. Spoločnosť J&T REAL ESTATE je developerskou spoločnosťou, ktorá vykonáva aktivity aj na území mesta Bratislavy. Spoločnosť J&T REAL ESTATE sa v meste Bratislave zameriava na developerstvo a výstavbu realitných projektov, ktoré po urbanistickej a funkčnej stránke pozitívne ovplyvňujú premenu Bratislavy na moderné mesto stredoeurópskeho regiónu a poskytujú služby celomestského významu pre obyvateľov Bratislavy a jej návštevníkov. Spoločnosť J&T REAL ESTATE ako jeden z najvýznamnejších developerov v meste Bratislava si uvedomuje svoju spoločenskú zodpovednosť, a preto pri svojej činnosti vždy veľmi citlivo zohľadňuje záujmy obyvateľov a návštevníkov Bratislavy. Spoločnosť J&T REAL ESTATE má záujem na revitalizácii a rozvoji mestskej infraštruktúry, a preto pri svojej činnosti podporuje aj verejné infraštruktúrne projekty.
2. Spoločnosť J&T REAL ESTATE ponúkla Hlavnému mestu podporu pri revitalizácii časti dopravnej infraštruktúry Hlavného mesta, a to podhľadu a pilierov Mosta SNP v areáli zastávky pre mestskú hromadnú dopravu s názvom „MOST SNP“ v katastrálnom území Staré Mesto (ďalej len „Predmet revitalizácie“).

3. Za účelom úpravy práv a povinností Zmluvných strán pri spolupráci pri revitalizácii Predmetu revitalizácie uzatvárajú Zmluvné strany túto Zmluvu.

Článok II PREDMET ZMLUVY

1. Predmetom tejto Zmluvy je úprava práv a povinností Zmluvných strán pri spolupráci Zmluvných strán pri obnove a revitalizácii Predmetu revitalizácie v rozsahu uvedenom v tejto Zmluve.
2. Za podmienok uvedených v tejto Zmluve sa spoločnosť J&T REAL ESTATE zaväzuje zabezpečiť pre Hlavné mesto činnosti uvedené v článku III. bod 1. tejto Zmluvy pri revitalizácii Predmetu revitalizácie. Hlavné mesto sa zaväzuje, že poskytne spoločnosti J&T REAL ESTATE pri činnosti podľa predchádzajúcej vety všetku potrebnú súčinnosť. Spoločnosť J&T REAL ESTATE sa zaväzuje zabezpečiť činnosti uvedené v článku III bod 1. tejto Zmluvy pre Hlavné mesto bezodplatne.

Článok III PREDMET REVITALIZÁCIE

1. Spoločnosť J&T REAL ESTATE sa zaväzuje, že na Predmete revitalizácie zabezpečí vyčistenie podhľadu a pilierov Mosta SNP v časti nad autobusovou zastávkou „MOST SNP“.
2. Podrobný rozsah Predmetu revitalizácie a činností uvedených v bode 1. tohto článku potrebných pre revitalizáciu Predmetu revitalizácie, ako aj technologické postupy sú uvedené v prílohe č. 1, ktorá tvorí neoddeliteľnú súčasť Zmluvy.
3. Vlastníkom Predmetu revitalizácie je Hlavné mesto. Hlavné mesto sa zaväzuje, že na vlastné náklady zabezpečí vydanie povolení a príslušných súhlasov a iných úkonov podľa príslušných právnych predpisov, ktoré sú nevyhnutné na začatie a realizáciu revitalizácie Predmetu revitalizácie podľa tejto Zmluvy, ak takéto povolenia budú potrebné.
4. Zmluvné strany sa dohodli, že spoločnosť J&T REAL ESTATE zabezpečí činnosti podľa bodu 1. tohto článku do 5 mesiacov odo dňa doručenia pokynu Hlavného mesta na začatie výkonu prác na revitalizáciu Predmetu revitalizácie. Lehota podľa predchádzajúcej vety sa predlžuje o čas, počas ktorého spoločnosť J&T REAL ESTATE nebude môcť uskutočňovať činnosti podľa bodu 1. tohto článku z objektívnych dôvodov alebo z dôvodov zavinených Hlavným mestom alebo osobami konajúcimi v jeho mene. Konkrétny termín výkonu prác určí spoločnosť J&T REAL ESTATE po konzultácii s Hlavným mestom. Súčasťou pokynu Hlavného mesta na začatie výkonu prác musí byť záväzné vyhlásenie Hlavného mesta o tom, že výkon činností podľa bodu 1. tohto článku je v súlade so všeobecne záväznými právnymi predpismi a všetky povolenia a príslušné súhlasy a iné úkony podľa príslušných právnych predpisov, ktoré sú nevyhnutné na začatie a realizáciu revitalizácie Predmetu revitalizácie (ak takéto povolenia, súhlasy a iné úkony budú potrebné) boli vydané a tieto povolenia a súhlasy (ich kópie) budú k pokynu Hlavného mesta priložené.
5. Spoločnosť J&T REAL ESTATE sa zaväzuje, že činnosti uvedené v bode 1. tohto článku zrealizuje v súlade s vydanými povoleniami a súhlasmi uvedenými v bode 3. tohto článku, ktoré budú osobitnou prílohou k tejto Zmluve a jej neoddeliteľnou súčasťou.
6. Počas realizácie činností uvedených v bode 1. tohto článku sa Hlavné mesto zaväzuje zabezpečiť súčinnosť všetkých subjektov vo svojej pôsobnosti (Dopravný podnik Bratislava, a.s. a pod.) potrebnú pre riadne vykonanie týchto činností. Spoločnosť J&T REAL ESTATE sa zaväzuje, že počas prác na revitalizácii Predmetu revitalizácie zabezpečí najmä: (i) bezpečnosť chodcov a iných osôb vykonaním primeraných ochranných opatrení, (ii) ochranu staveniska pred vandalmi, (iii) udržiavanie čistoty na stavenisku počas prác a po ich skončení.
7. Hlavné mesto zodpovedá za zabezpečenie vydania povolení, príslušných súhlasov a iných úkonov v zmysle bodu 3. tohto článku. Zmluvné strany sa dohodli, že spoločnosť J&T REAL ESTATE nie je povinná zabezpečiť výkon činností popísaných v bode 1. tohto článku v prípade, ak

tomu budú brániť zákonné prekážky. Hlavné mesto nie je povinné nahradiť spoločnosti J&T REAL ESTATE škodu, ktorá by spoločnosti J&T REAL ESTATE vznikla v dôsledku vykonávania prác nad rozsah tejto Zmluvy alebo v rozpore s ňou.

8. Po skončení prác spoločnosti J&T REAL ESTATE na revitalizácii Predmetu revitalizácie sa Hlavné mesto zaväzuje prevziať od spoločnosti J&T REAL ESTATE zhotovené stavebné výrobky a materiály s atestami a potvrdiť vykonanie prác. O odovzdaní a prevzatí stavebných výrobkov a materiálov a vykonaní prác podľa tejto Zmluvy spíšu Zmluvné strany odovzdávací protokol podpísaný oprávnenými zástupcami Zmluvných strán.
9. Vlastnícke právo k stavebným materiálom a výrobkom použitým na Predmete revitalizácie dodaným spoločnosťou J&T REAL ESTATE podľa tejto Zmluvy nadobúda Hlavné mesto prevzatím týchto stavebných materiálov a stavebných výrobkov podľa bodu 8. tohto článku, pokiaľ nedošlo k prevodu vlastníckeho práva k nim už skôr.
10. Nakoľko plnenie spoločnosti J&T REAL ESTATE na základe tejto Zmluvy je bezodplatné, spoločnosť J&T REAL ESTATE nezodpovedá za vady na stavebných materiáloch, výrobkoch a prácach. Spoločnosť J&T REAL ESTATE sa však zaväzuje, že v prípade, ak vzniknutá vada bude pokrytá zodpovednosťou dodávateľa spoločnosti J&T REAL ESTATE, spoločnosť J&T REAL ESTATE vykoná všetky potrebné kroky na uplatnenie tejto zodpovednosti za vady voči dodávateľovi.

Článok IV

OSTATNÉ USTANOVENIA

1. Zmluvné strany sa dohodli, že v prípade, ak o to spoločnosť J&T REAL ESTATE požiada, Hlavné mesto na viditeľnom mieste autobusovej zastávky „MOST SNP“ umiestni trvalý oznam o tom, že spoločnosť J&T REAL ESTATE zabezpečila pre Hlavné mesto realizáciu Predmetu revitalizácie .
2. Každá zo Zmluvných strán je oprávnená od tejto Zmluvy odstúpiť v prípade, ak druhá zo Zmluvných strán poruší ustanovenie tejto Zmluvy a v primeranej lehote určenej druhou Zmluvnou stranou v písomnej výzve na odstránenie/nápravu porušenia Zmluvy takéto porušenie Zmluvy neodstráni alebo nenapraví.
3. Zmluvné strany sa dohodli, že úkony podľa tejto Zmluvy budú okrem štatutárnych orgánov vykonávať aj nasledovné oprávnené osoby:
za Hlavné mesto: Ing. Viktor Magic, tel.: 02/53956766
za spoločnosť J&T REAL ESTATE: Ing. Martina Kopsová, tel.: 0903 414 070
4. Osoby uvedené v bode 3. tohto článku budú organizačne zabezpečovať všetky činnosti súvisiace s plnením tejto Zmluvy. Úkony, ktoré sa dotýkajú platnosti a účinnosti tejto Zmluvy sú oprávnené vykonávať len štatutárne orgány Zmluvných strán.
5. Pokiaľ nie je v tejto Zmluve uvedené inak, všetky oznámenia, vyhlásenia, žiadosti, výzvy a iné úkony v súvislosti s touto Zmluvou a jej plnením (ďalej len „Písomnosť“), musia byť urobené v písomnej forme a doručené na adresu druhej Zmluvnej strany uvedenú v tomto článku a/alebo na inú adresu, ktorú oznámi táto Zmluvná strana. Písomnosť sa považuje za doručení za nasledovných podmienok:
 - 5.1. v prípade osobného doručovania odovzdaním Písomnosti osobe oprávnenej prijímať písomnosti za túto zmluvnú stranu a podpisom takej osoby na doručenke a/alebo kópií doručovanej Písomnosti, alebo odmietnutím prevzatia Písomností takou osobou;
 - 5.2. v prípade doručovania prostredníctvom poštového podniku oprávneného na poskytovanie poštových služieb podľa zákona č. 324/2011 Z. z. o poštových službách v znení neskorších predpisov doručením na adresu Zmluvnej strany a v prípade doporučenej zásielky odovzdaním Písomnosti osobe oprávnenej prijímať písomnosti za túto Zmluvnú stranu a podpisom takej osoby na doručenke alebo odmietnutím prevzatia Písomností takou osobou, najneskôr však uplynutím siedmich (7) dní odo dňa uvedeného na podacom lístku, a to bez ohľadu na úspešnosť doručenia;
 - 5.3. Kontaktné údaje a osoba pre doručovanie Písomností:

5.3.1. Hlavné mesto: Hlavné mesto Slovenskej republiky Bratislava, oddelenie správy komunikácií, Primaciálne nám. 1, 814 99 Bratislava, tel.: 02/53956704, e-mail: magic@bratislava.sk;

5.3.2. Spoločnosť J&T REAL ESTATE: Ing. Martina Kopsová, J&T REAL ESTATE, Dvořákovo nábrežie 10, 811 02 Bratislava, tel.: 0903 414 070, e-mail: kopsova@jtre.sk.

Článok V ZÁVEREČNÉ USTANOVENIA

1. Práva a povinnosti touto Zmluvou zvlášť neupravené sa riadia príslušnými ustanoveniami Obchodného zákonníka a ostatných všeobecne záväzných právnych predpisov platných na území Slovenskej republiky.
2. Zmluvu je možné meniť a dopĺňať iba písomnými dodatkami po dohode obidvoch zmluvných strán.
3. Neoddeliteľnou súčasťou tejto Zmluvy sú nasledovné prílohy:
 - 3.1. Príloha č. 1: Rozsah a špecifikácia Predmetu revitalizácie.
4. Zmluva sa vyhotovuje v šiestich (6) vyhotoveniach s platnosťou originálu, pričom Hlavné mesto dostane štyri (4) vyhotovenia a spoločnosť J&T REAL ESTATE dostane dve (2) vyhotovenia.
5. Zmluva nadobúda platnosť dňom jej podpisu oboma Zmluvnými stranami a účinnosť dňom nasledujúcim po dni jej zverejnenia na webovom sídle Hlavného mesta.
6. Zmluvné strany vyhlasujú, že Zmluvu uzatvorili slobodne a vážne, nie v tiesni a za nápadne nevýhodných podmienok, prečítali ju, porozumeli jej a nemajú proti jej forme a obsahu žiadne výhrady, čo potvrdzujú vlastnoručnými podpismi.

V Bratislave dňa 2016

V Bratislave dňa *20.4.* 2016

Za hlavné mesto Slovenskej republiky Bratislavu:

Za J&T REAL ESTATE:

JUDr. Ivo Nesrovnal
primátor

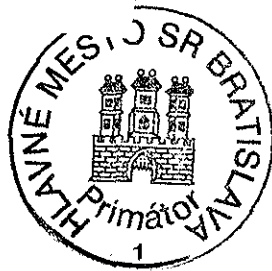

J&T REAL ESTATE, a.s.
Ing. Pavel Pelikán
podpredseda predstavenstva

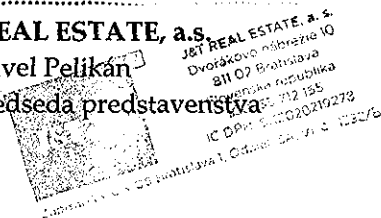

Príloha č.1

Odhadované plochy čistených podhládov a stĺpov v časti nad autobusovou zastávkou „Most SNP“:

1. Hlavná trasa, cca 3 000m²
2. Vetva A, zjazd, smer nábrežie, cca 900m²
3. Vetva D, výjazd z nábrežia na most na smer Petržalka, cca 800m²
4. Piliere, 12ks, plocha cca 420m²

Popis činnosti:

- Zabezpečenie priestoru vykonávania prác ohradením, opáskovaním, príp. zaplachtením a pod., vždy podľa potreby v danej časti tak, aby nebola ohrozená bezpečnosť cestujúcich a zachovaná funkčnosť autobusových zastávok;
- Odstránenie nepotrebných a nefunkčných konzol, ochrana zabudovaných svietidiel;
- Umytie povrchov VTL vodou, odstránenie výfukových splodín, prachu, špiny;
- Použitie pojazdných lešení, príp. hydraulických plošín;
- Zabezpečenie vody pre VTL zariadenia;
- Vlastný zdroj elek.energie pre VTL zariadenia;

Technologický postup:

- Čistenie vysokotlakovou vodou

HLAVNÁ TRASA SEVER - JUH

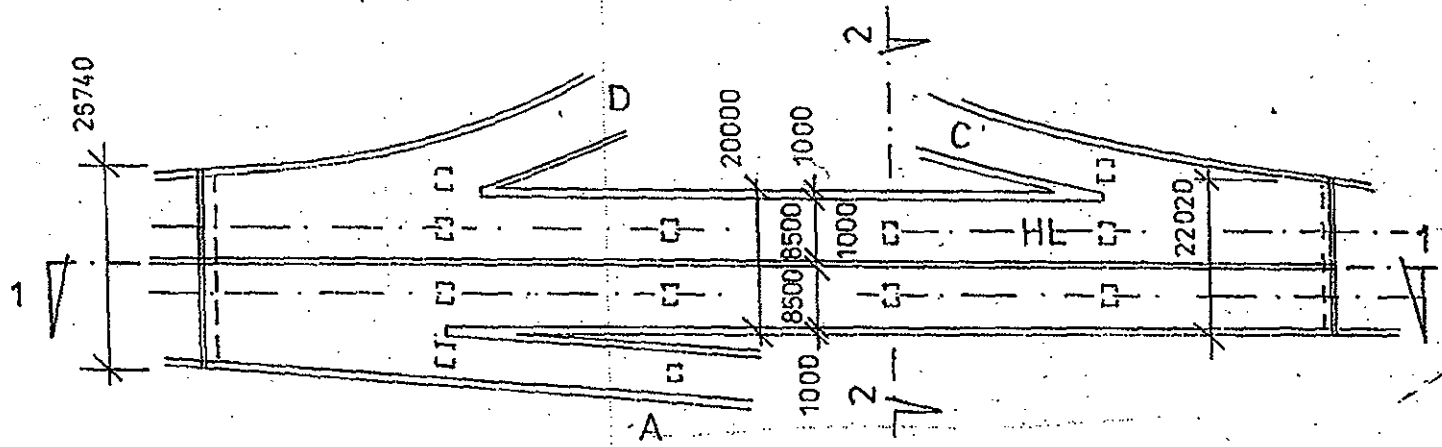
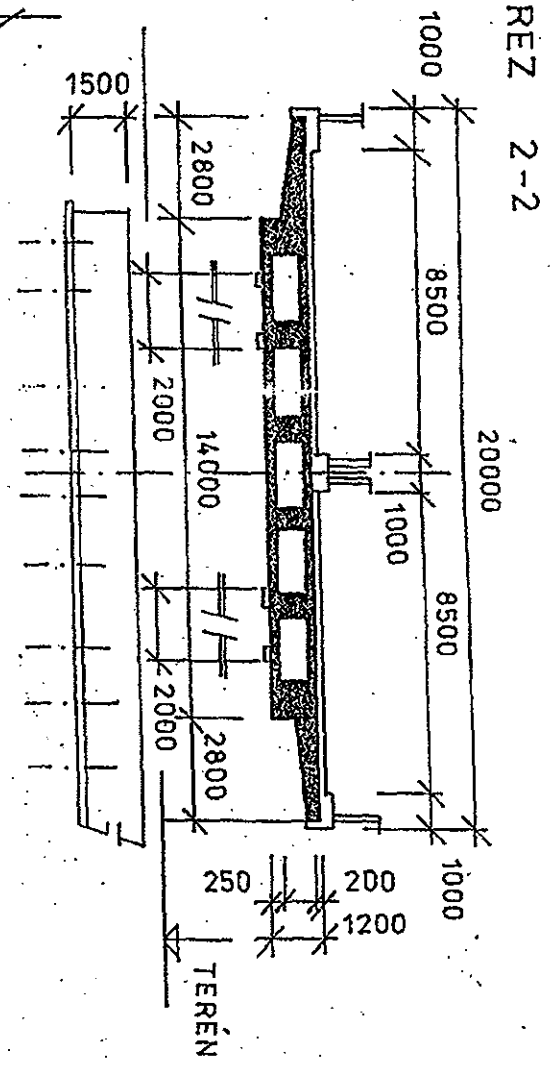
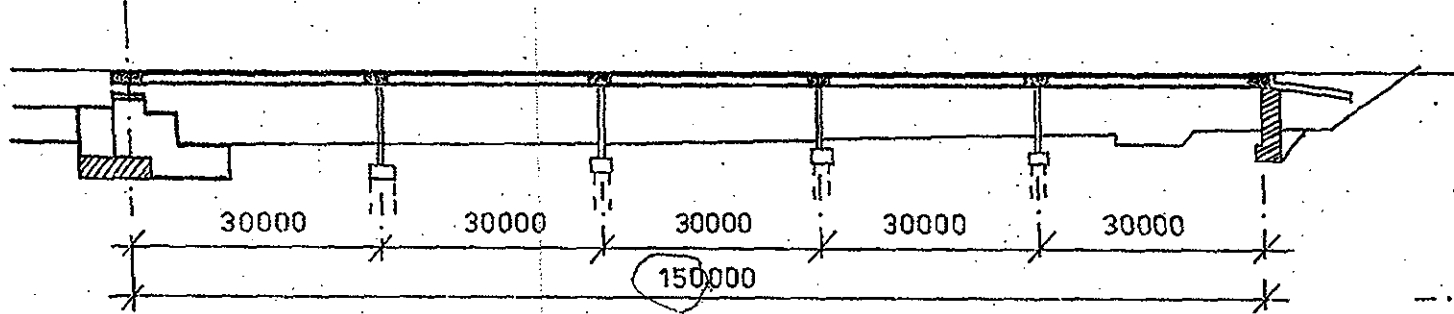

POZDĚLNÝ REZ 2-2

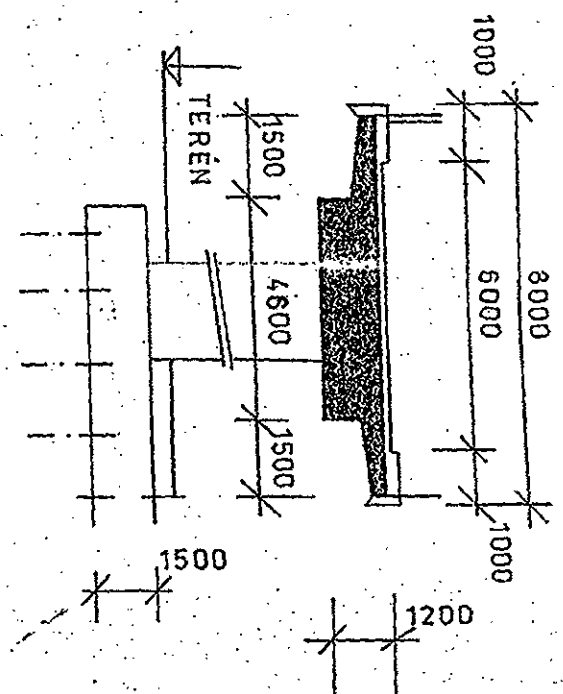
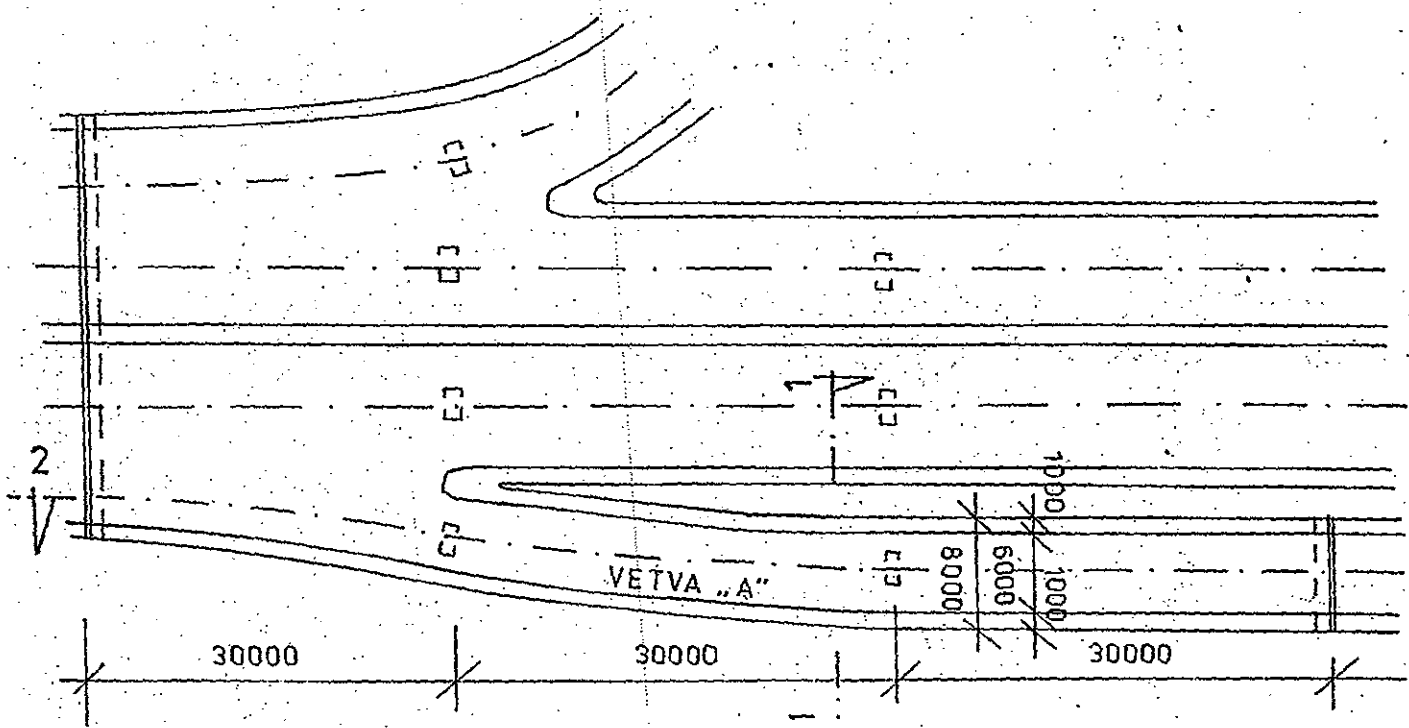
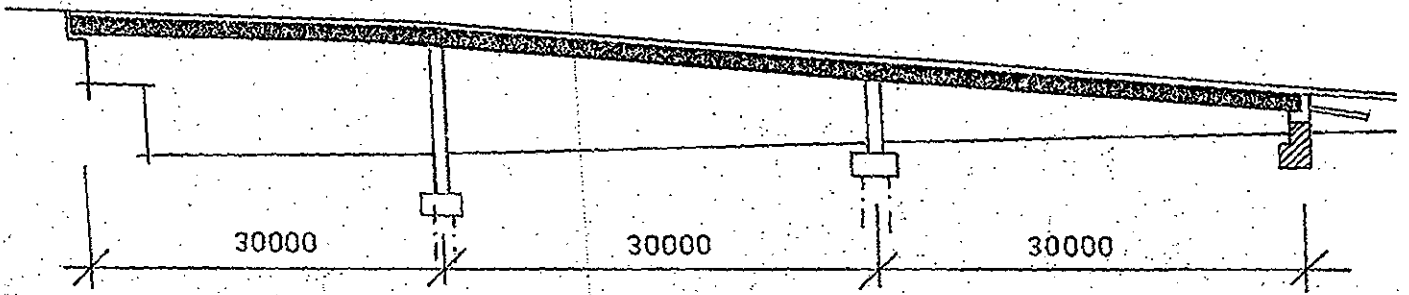

REZ 1-1

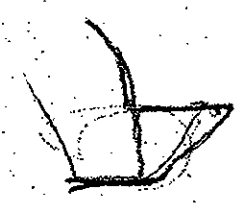

VETVA „C”

POZDĚLNÝ REZ 1-1

ŽELEZOBETÓN

PREDPÄTÝ
BETÓN

20150

24000

23950

6000

REZ 2-2

10000

8000

1000

1000

6%

2800

2800

TERÉN

4000

1500

20115
24
23995
68,10

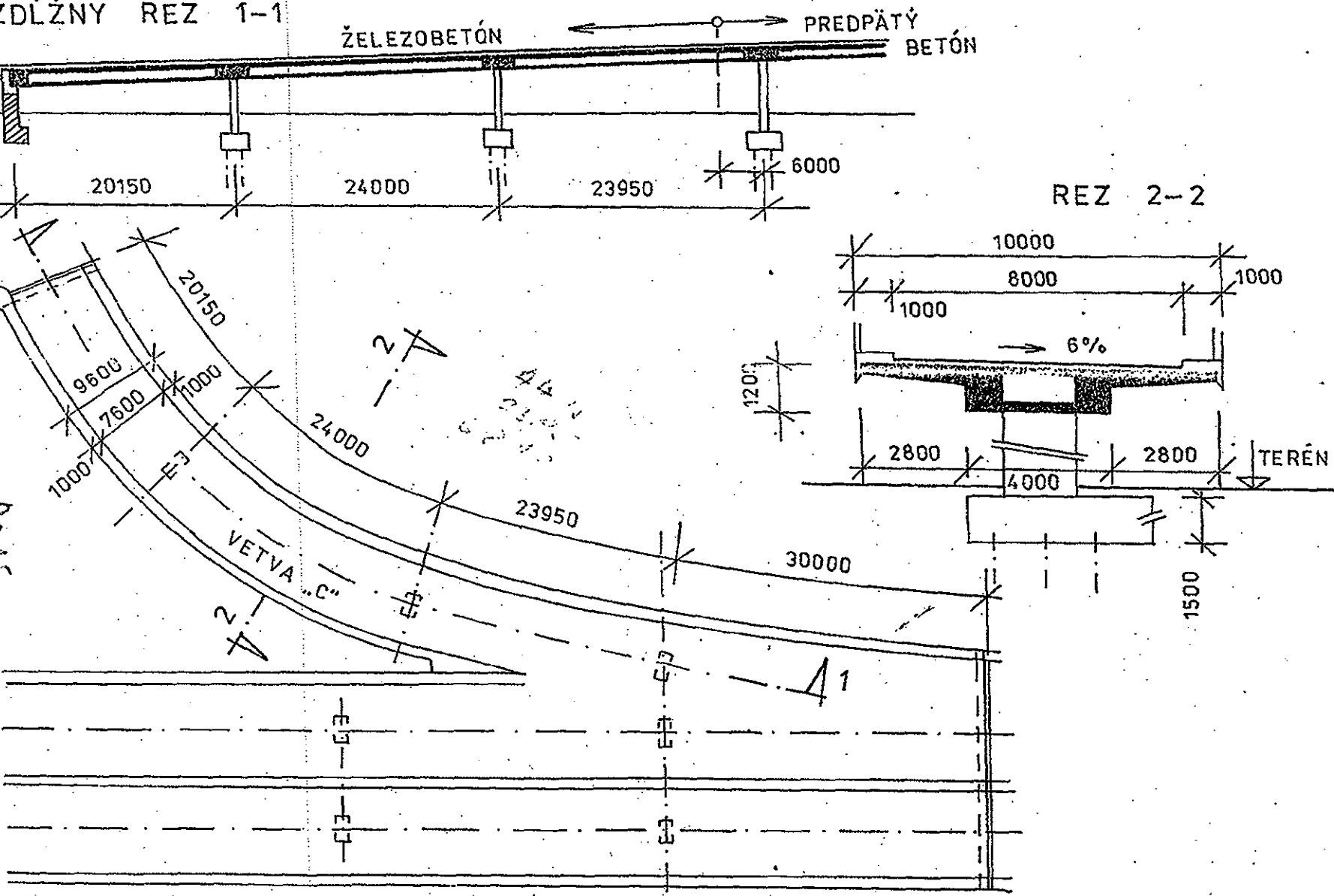

REZ 1-1

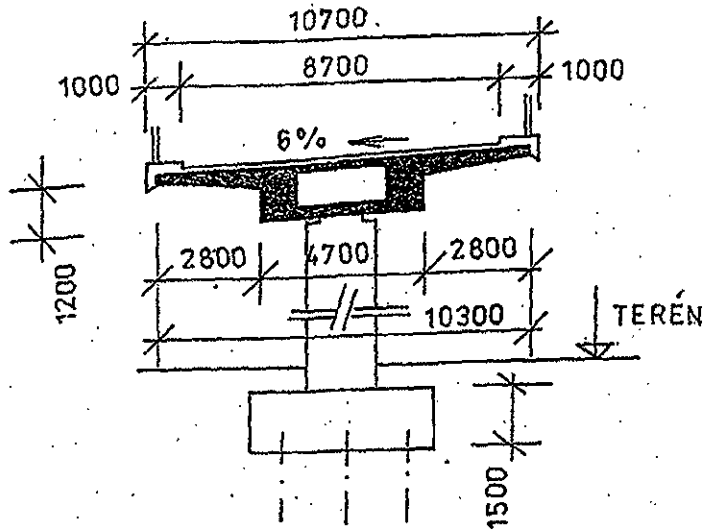

POZDĚLNÝ REZ 2-2

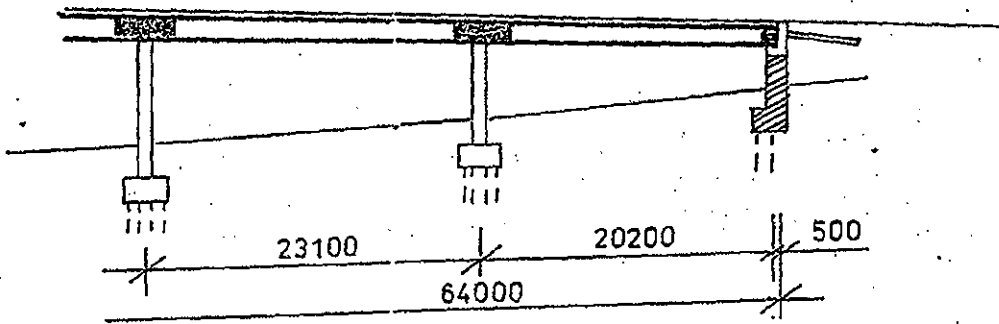

VETVA "D"

