

Zámenná zmluva

uzatvorená podľa § 611 Občianskeho zákonníka medzi zmluvnými stranami

03 88 0061100

Hlavné mesto Slovenskej republiky Bratislava (ďalej aj „Hlavné mesto SR Bratislava“)

Sídlo: Primaciálne námestie 1, 814 99 Bratislava
Zastúpené: doc. RNDr. Milan Ftáčnik, CSc., primátor
Peňažný ústav: VÚB, a.s., Bratislava, pobočka Gorkého
Číslo účtu: 1
IČO: 00 603 481

a

Univerzita Komenského v Bratislave (ďalej aj „UK“)

Sídlo: Šafárikovo nám. č. 6, 818 06 Bratislava
Zastúpená: doc. PhDr. František Gahér, CSc., rektor
IČO: 00 397 865
DIČ: 202 084 5332
IČ DPH: SK 202 084 5332
Bankové spojenie: Štátna pokladnica
Číslo účtu:

(ďalej aj „zmluvné strany“)

Čl. 1

Predmet zmluvy

- 1) Hlavné mesto SR Bratislava je výlučným vlastníkom nehnuteľnosti v k. ú. Staré Mesto, obec Bratislava – m.č. Staré Mesto, okres Bratislava I, a to pozemku parc. č. 21345/1, druh pozemku - zastavané plochy a nádvoria o výmere 19 259 m², (spôsob využívania pozemku: 22 - jeho súčasťou je pozemok, na ktorom je postavená inžinierska stavba - nekryté parkovisko a jeho súčasťou) zapísaného na liste vlastníctva č. 1656 v parcelnom registri „C“.
- 2) Univerzita Komenského v Bratislave je výlučným vlastníkom nehnuteľností v k. ú. Nové Mesto, obec Bratislava – m.č. Nové Mesto, okres Bratislava III, a to:
 - a) pozemku parc. č. 11279/17, druh pozemku - zastavané plochy a nádvoria o výmere 3842 m², (spôsob využívania pozemku: 25 pozemok, na ktorom je postavená ostatná inžinierska stavba a jej súčasťou) zapísaného na liste vlastníctva č. 1401 v parcelnom registri „C“ a
 - b) pozemku parc. č. 11279/22, druh pozemku - zastavané plochy a nádvoria o výmere 67 m², (spôsob využívania pozemku: 22 pozemok, na ktorom je postavená inžinierska stavba - nekryté parkovisko a jeho súčasťou) zapísaného na liste vlastníctva č. 5410 v parcelnom registri „C“.

- 3) Geometrickým plánom č. 52/2010 vyhotoveným dňa 4.11.2010 vyhotoviteľom GKK – geodetická služba, s.r.o., Poludníkova 9, Bratislava, IČO: 35976942 overeným Správou katastra pre hlavné mesto SR Bratislavu dňa 10.11.2010 pod číslom 2585/2010, bol z pozemku parc. č. 21345/1 oddelený pozemok parc. č. 21345/7, druh pozemku - zastavané plochy a nádvoria o výmere 1582 m². Súčasťou pozemku parc. č. 21345/7 je aj inžinierska stavba – nekryté parkovisko nachádzajúce sa na danom pozemku, ktorá sa využíva na parkovanie motorových vozidiel. Geometrický plán č. 52/2010 tvorí prílohu č. 1 tejto zmluvy.
- 4) Geometrickým plánom č. 1201/11 vyhotoveným dňa 19.1.2011 vyhotoviteľom Mgr. Richardom Zimanom, Sklabinská 10, Bratislava, IČO: 43223061 overeným Správou katastra pre hlavné mesto SR Bratislavu dňa 26.1.2011 pod číslom 102/2011, bol z pozemku parc. č. 11279/17 oddelený pozemok parc. č. 11279/57, druh pozemku - zastavané plochy a nádvoria o výmere 1635 m². Geometrický plán č. 1201/11 tvorí prílohu č. 2 tejto zmluvy.
- 5) Predmetom tejto zmluvy je **zámena nehnuteľnosti** vo vlastníctve Hlavného mesta SR Bratislavy, a to pozemku v k. ú. Staré Mesto, obec Bratislava – m.č. Staré Mesto, okres Bratislava I, parc. č. 21345/7, druh pozemku - zastavané plochy a nádvoria o výmere 1582 m², ktorý vzniká z pozemku parc. č. 21345/1, druh pozemku - zastavané plochy a nádvoria o výmere 19 259 m², v k. ú. Staré Mesto, zapísaného na LV č. 1656 v parcelnom registri „C“ katastra nehnuteľnosti na základe Geometrického plánu č. 52/2010, IČO: 35976942 **za nehnuteľnosti** vo vlastníctve UK, a to pozemky v k. ú. Nové Mesto, obec Bratislava – m.č. Nové Mesto, okres Bratislava III, parc. č. 11279/22, druh pozemku - zastavané plochy a nádvoria o výmere 67 m², zapísaný na LV č. 5410 v parcelnom registri „C“ katastra nehnuteľností a parc. č. 11279/57, druh pozemku - zastavané plochy a nádvoria o výmere 1635 m², ktorý vzniká z pozemku parc. č. 11279/17, druh pozemku - zastavané plochy a nádvoria o výmere 3842 m², zapísaného na liste vlastníctva č. 1401 v parcelnom registri „C“ katastra nehnuteľností na základe Geometrického plánu č. 1201/2011, IČO: 43223061.
- 6) Predmetné pozemky si zmluvné strany zamieňajú tak, že:
- UK sa stane výlučným vlastníkom nehnuteľnosti v k. ú. Staré Mesto, obec Bratislava – m.č. Staré Mesto, okres Bratislava I, novovytvoreného pozemku parc. č. 21345/7, druh pozemku - zastavané plochy a nádvoria, o výmere 1582 m², ktorý je bližšie špecifikovaný v ustanoveniach Čl. 1 ods. 1 a ods. 5 tejto zmluvy
 - Hlavné mesto SR Bratislava sa stane výlučným vlastníkom nehnuteľností v k. ú. Nové Mesto, obec Bratislava – m.č. Nové Mesto, okres Bratislava III, a to novovytvoreného pozemku parc. č. 11279/57, druh pozemku - zastavané plochy a nádvoria, o výmere 1635 m², ktorý je bližšie špecifikovaný v ustanoveniach Čl. 1 ods. 2 písm. a) a ods. 5 tejto zmluvy a pozemku parc. č. 11279/22, druh pozemku - zastavené plochy a nádvoria, o výmere 67 m², zapísaného na liste vlastníctva č. 5410 v parcelnom registri „C“.

Čl. 2

Ohodnotenie predmetu zámeny

- 1) Podľa znaleckého posudku č. 2/2011, zo dňa 13.1.2011 vypracovaného znalcom Ing Jozefom Fajnorom, Uhrova 22, 831 01 Bratislava, je všeobecná hodnota zamieňanej nehnuteľnosti vo vlastníctve Hlavného mesta SR Bratislavy, ktorá je predmetom tejto zmluvy po zaokrúhlení 760.000,00 EUR (z toho pozemok má hodnotu 734.348,58 EUR a vonkajšie úpravy 26.081,54 EUR).
- 2) Podľa znaleckého posudku č. 3/2011, zo dňa 21.1.2011 vypracovaného znalcom Ing Jozefom Fajnorom, Uhrova 22, 831 01 Bratislava, je všeobecná hodnota zamieňaných nehnuteľností vo vlastníctve UK, ktoré sú predmetom tejto zmluvy po zaokrúhlení 760.000,00 EUR.
- 3) Vzhľadom na skutočnosť, že hodnota zamieňaných nehnuteľností je rovnaká, zmluvné strany sa dohodli, že zámena predmetných pozemkov sa uskutoční **bez vzájomného finančného vyrovnania**.
- 4) Náklady na vyhotovenie znaleckého posudku si uhradí každá zmluvná strana samostatne.

Čl. 3

Osobitné dojednanie

Zmluvné strany si sú vedomé skutočnosti, že súčasťou novovznikajúceho pozemku parc. č. 21345/7, druh pozemku - zastavané plochy a nádvoria o výmere 1582 m² v k. ú. Staré Mesto je iná inžinierska stavba – nekryté parkovisko, ktorá nie je z hľadiska občianskoprávneho stavbou a teda samostatnou vecou v právnom zmysle, nie je ju možno ani fakticky, ani hospodársky oddeliť od pozemku, na ktorom je zriadená, s týmto pozemkom splyva, je jeho súčasťou a tvorí s ním jednu vec. Z tohto dôvodu znáša rovnaký právny osud ako vec sama a prechádza dňom účinnosti tejto zmluvy do vlastníctva a užívania UK.

Čl. 4

Schválenie zámeny

- 1) Zámenu predmetných nehnuteľností schválilo Mestské zastupiteľstvo hlavného mesta SR Bratislavy na svojom zasadnutí dňa 30. 9. 2010 uznesením č. 1119/2010 ako prípad hodný osobitného zreteľa podľa § 9a ods. 8 písm. e) zákona č. 138/1991 Zb. o majetku obcí v znení zákona č. 258/2009 Z. z. z dôvodu, že pozemky vo vlastníctve Univerzity Komenského sú nevyhnutne potrebné ako rozptylová plocha pre účely výstavby a následného užívania Zimného štadióna Ondreja Nepelu, pričom táto investícia má celomestský ako aj republikový charakter.
- 2) Zámena predmetných nehnuteľností bola schválená uznesením Akademického senátu UK č. 13 dňa 23.6.2010 v súlade s § 12 ods. 2 zákona č. 176/2004 Z.z. o nakladaní s majetkom verejnoprávnych inštitúcií a o zmene zákona NR SR č. 259/1993 Z.z.

o Slovenskej lesníckej komore v znení zákona č. 464/2002 Z.z. Kópia uznesenia tvorí prílohu č. 3 tejto zmluvy.

- 3) Zámena predmetných nehnuteľností bola schválená uznesením Správnej rady UK č. 4/10 p.r. dňa 2.8.2010 v súlade s § 41 ods.1 písm. a) zákona č. 131/2002 Z.z. o vysokých školách a o zmene a doplnení niektorých zákonov v znení neskorších predpisov. Kópia uznesenia tvorí prílohu č. 4 tejto zmluvy.

Čl. 5 Ťarchy

- 1) Zmluvné strany berú na vedomie, že na pozemku parc. č. 21345/1 v k. ú. Staré Mesto sa nachádza trasa kanalizačného zberača AX II s DN 2500/1900 mm, plynovod DN 300 a na okraji aj VTL DN 500, je tu umiestnené podzemné káblové zariadenie verejného osvetlenia a v dotyku s týmto pozemkom prechádza tiež trasa protipovodňovej ochrannej línie a jej ochranné pásmo. Pozemkami parc. č. 11279/17 a 22 v k. ú. Nové Mesto prechádza trasa kanalizácie DN 500 a jej dvoch vetiev a taktiež horúcovod.
- 2) Pozemok č. 11279/17 v k. ú. Staré Mesto je zaťažený vecným bremenom - povinnosťou trpieť na p.č.11279/17 optický kábel Globtel a.s. v rozsahu a za podmienok uvedených v zmluve V-83/02 zo dňa 15.8.2002

Čl. 6 Vyhlásenia zmluvných strán

- 1) Zmluvné strany vyhlasujú, že:
 - a) sú oboznámené so stavom zamieňaných nehnuteľností a v takomto stave ich preberajú,
 - b) sú oprávnené na zámenu predmetných pozemkov,
 - c) majú potrebnú právnu spôsobilosť a oprávnenie na to, aby uzavreli túto zmluvu a splnili všetky záväzky, ktoré z nej pre nich vyplývajú,
 - d) nebol vydaný žiadny rozsudok, uznesenie alebo rozhodnutie žiadneho súdu alebo rozhodcovského orgánu alebo akéhokoľvek štátneho alebo správneho orgánu, ktoré by znemožňovali splnenie povinností zmluvných strán podľa tejto zmluvy a neprebíha a ani nehrozí žiadne také konanie, ktoré, ak by bolo úspešné, znemožňovalo by splnenie povinností zmluvných strán podľa tejto zmluvy,
 - e) upúšťajú od protokolárneho odovzdania zamieňaných nehnuteľností a do držby ich preberajú dňom účinnosti tejto zmluvy,
 - f) UK berie na vedomie existenciu NZ č. 72/05 zo dňa 21. 9. 2005 uzatvorenej medzi Mestskou časťou Bratislava – Staré Mesto a spoločnosťou Bratislavská parkovacia služba, s. r. o., IČO : 35688025 v znení jej príloh a dodatkov, ako

aj existenciu súdneho sporu vedeného na Okresnom súde Bratislava I. pod č. k. 12C 275/09 v právnej veci navrhovateľa Mestská časť Bratislava – Staré Mesto c/a BPS Park a. s., IČO : 35688025.

- 2) Hlavné mesto SR Bratislava vyhlasuje, že zamieňaný pozemok parc. č. 21345/7 ani inžinierska stavba – nekruté parkovisko nachádzajúce sa na danom pozemku, ktoré sa využíva na parkovanie motorových vozidiel, nie sú zaradené v sieti miestnych komunikácií a nie sú cestou ani miestnou komunikáciou.
- 3) Hlavné mesto SR Bratislava sa zaväzuje zabezpečiť, aby UK ako nový vlastník podľa tejto zámennej zmluvy mohla zamieňaný pozemok parc. č. 21345/7 aj v budúcnosti dlhodobo používať na doteraz využívaný účel – na parkovanie motorových vozidiel.
- 4) Hlavné mesto SR Bratislava vyhlasuje, že v budúcnosti poskytne potrebnú súčinnosť UK, ak sa UK bude chcieť pripojiť na inžinierske siete nachádzajúce sa na zamieňanom pozemku parc. č. 11279/57.
- 5) Hlavné mesto SR Bratislava vyhlasuje, že uvedie do konca marca 2011 do pôvodného stavu poškodenú plochu na pozemku parc. č. 11279/17 v k. ú. Staré Mesto, ktorá sa nachádza pri parc. č. 11279/57. Zároveň ako kompenzáciu vynaložených nákladov UK, použitých na rekonštrukciu časti parkoviska, nachádzajúcej sa na zamieňaných pozemkoch parc. č. 11279/57 a parc. č. 11279/22, ktorá nebola predmetom nájomnej zmluvy č. IV/9/2009/RUK, vybuduje Hlavné mesto SR Bratislava do konca marca 2011 rovnakú povrchovú úpravu ako na rozptylovej ploche aj na pozemku parc. č. 11279/17, a to na ploche, ktorá sa nachádza medzi budovou UK a pozemkom parc. č. 11279/57. Predmetnú povrchovú úpravu vybuduje tak, aby bola plynule ukončená až po oporný múrik pri budove UK.

Čl. 7

Záverečné ustanovenia

- 1) Táto zmluva nadobúda platnosť dňom jej podpísania zmluvnými stranami.
- 2) UK sa zaväzuje bezodkladne zaslať Úradu vlády Slovenskej republiky vyhotovenie zmluvy na jej zverejnenie v Centrálnom registri zmlúv a zároveň sa zaväzuje zaslať písomné potvrdenie o zverejnení zmluvy príslušnej správe katastra.
- 3) Návrh na vklad do katastra nehnuteľností podpisujú obe zmluvné strany a UK sa zaväzuje doručiť tento návrh na vklad, bezodkladne po jeho podpísaní, na príslušnú správu katastra. Právoplatným rozhodnutím príslušnej správy katastra o povolení vkladu vznikajú vlastnícke práva podľa čl. 1 ods. 7 tejto zmluvy.
- 4) Zmluvné strany sa dohodli, že UK podá na príslušnú správu katastra spolu s návrhom na vklad aj žiadosť o urýchlené konanie o návrhu na vklad. Poplatok za urýchlené konanie o návrhu na vklad vo výške 265, 50 eur zaplatí vo forme kolkov UK s tým, že Hlavné mesto SR jej nahradí do 15 dní od podpisu zmluvy polovicu tejto sumy (t.j. 132,75 eur) na číslo účtu uvedené v záhlaví tejto zmluvy.
- 5) Zámenná zmluva je vyhotovená v 10 exemplároch, z ktorých 2 exempláre budú predložené Správe katastra pre hlavné mesto SR Bratislavu k návrhu na vklad

vlastníckeho práva do katastra nehnuteľností a po 4 exempláre obdrží každá zmluvná strana.

- 6) Zmluvné strany vyhlasujú, že ich zmluvná voľnosť nie je obmedzená, zmluvu uzatvorili na základe slobodnej vôle, zmluva nebola uzavretá v tiesni a ani za nápadne nevýhodných podmienok, zmluvu si prečítali, jej obsahu rozumejú a na znak súhlasu ju podpísali.

2. 07. 2011

V Bratislave, dňa

V Bratislave, dňa



.....
doc. RNDr. Milan Ftáčnik, CSc.
primátor
Hlavné mesto Slovenskej republiky Bratislava



.....
doc. PhDr. František Gahér, CSc.
rektor
Univerzita Komenského v Bratislave



OSVEDČENIE

o pravosti podpisu

Podľa knihy osvedčovania pravosti podpisov osvedčujem pravosť podpisu: Doc.PhDr. František Gahér CSc., r.č. _____, dátum narodenia _____, bytom _____, ktorého(ej) totožnosť som zistil(a) zákonným spôsobom, spôsob zistenia totožnosti: platný doklad totožnosti - občiansky preukaz, séria a/alebo číslo: SP 012844, ktorý(á) podpis na listine uznal(a) za svoj vlastný. Centrálny register osvedčených podpisov pridelil podpisu poradové číslo O 60383/2011.

Bratislava dňa 31.01.2011



Katarína Juhošová
pracovník poverený
notárom JUDr. Soňou Böhmovou

Upozornenie! Notár legalizáciou neosvedčuje pravdivosť skutočností uvádzaných v listine (§58 ods. 4 Notárskeho poriadku)

VÝKAZ VÝMER

Doterajší stav					Zmeny					Nový stav					
Číslo			Výmera		Druh pozemku	Diel	k parcele číslo	m ²	od parcely číslo	m ²	Číslo parcely	Výmera		Druh pozemku	Vlastník (iná oprávnená osoba) adresa (sídlo)
PK vložky	parcely		ha	m ²								ha	m ²		
LV	PK	KN													
1656		21345/1	1	9259	zast.pl.						21345/1	1	7669	zast.pl. 22	Hlavné mesto SR Bratislava Primaciálne nám. č.1
											21345/7		1582	zast.pl. 22	detto
											21345/8		8	zast.pl. 22	detto
spolu :			1	9259								1	9259		

Stav právny je totožný s registrom C KN

Legenda :
kód spôsobu využívania pozemku :
 22 – pozemok, na ktorom je postavená inžinierska stavba – cestná, miestna a účelová komunikácia, chodník, nekrýté parkovisko a ich súčasti

Spoplatnené v zmysle zákona č. 232/99 Z.

Geometrický plán je podkladom na právne úkony, keď údaje doterajšieho stavu výkazu výmer sú zhodné s údajmi platných výpisov z katastra nehnuteľností

Vyhoviteľ GKK-geodetická služba s.r.o. Poludníkova 9 821 02 Bratislava IČO: 35976942		Kraj Bratislavský	Okres Bratislava I.	Obec Bratislava - m.č. St. Mesto
Kat. územie Staré mesto		Číslo plánu 52/2010	Mapový list č. Bratislava 9-0/41,42	
GEOMETRICKÝ PLÁN na oddelenie pozemkov p.č. 21345/7 a 21345/8				
Vyhotovil		Autorizačne overil:		Úradne overil
Dňa: 04.11.2010	Meno: Ing. Alena Matušková	Dňa: 04.11.2010	Meno: Ing. Ján Križan	Meno: Ing. Martin Šimončík
Nové hranice boli v prírode označené obrubníkom, plotom, bet. múrom, nast. klincami		Náležitosť podľa predpisov zodpovedá predpisom		Úradne overené podľa zákona NR SR č. 215/1995 Z.z. o geodézii a kartografii
Záznam podrobného merania (meračský náčrt) č. E 7598		Pečiatka a podpis		Pečiatka a podpis
Súradnice bodov označených číslami a ostatné meračské údaje sú uložené vo všeobecnej dokumentácii				

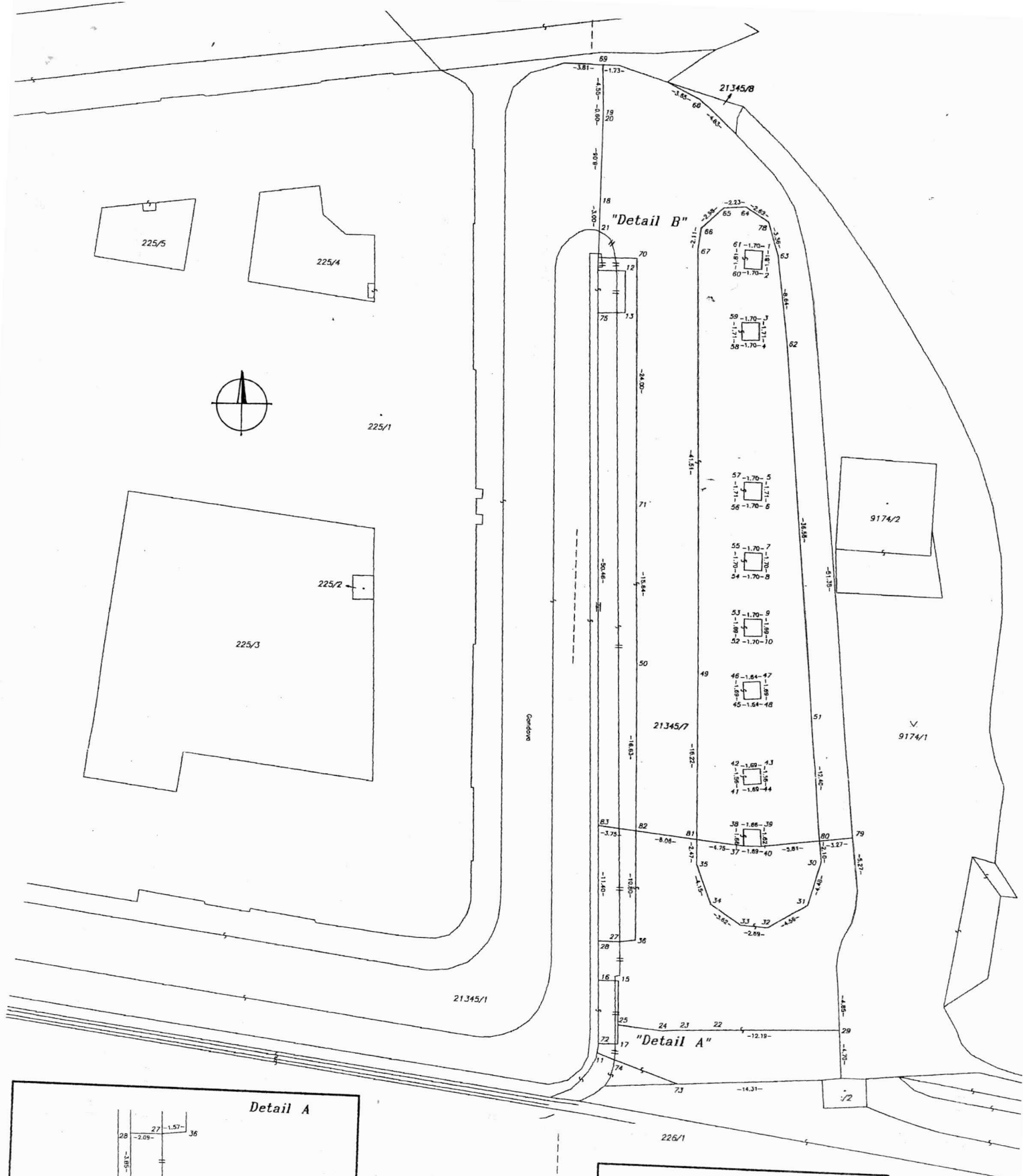

225/1

Gardena

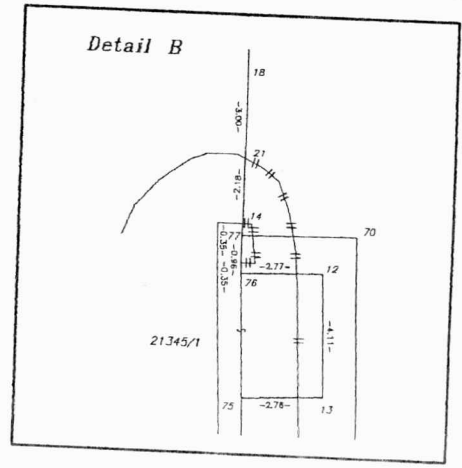
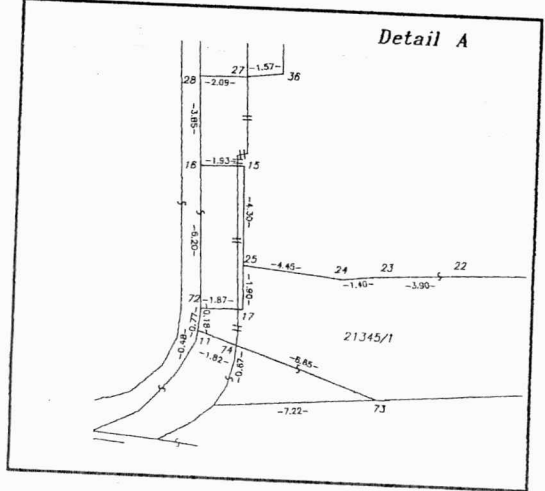

Bratislava 9-0/41
Bratislava 9-0/42

VÝKAZ VÝMER

Doterajší stav					Zmeny					Nový stav				
Číslo parcely			Výmera	Druh pozemku	Diel číslo	k parcele číslo	m ²	od parcely číslo	m ²	Číslo parcely	Výmera		Druh pozemku	Vlastník (iná opráv. osoba) adresa, (sídlo)
LV	PK	KN									ha	m ²		
1401		11279/17	3842	zastavaná pl.	Stav právny je totožný s registrom C KN					11279/17	2207	zastavaná pl. 22	Univerzita Komenského v Bratislave Šafárikovo nám. 6, Bratislava	
										11279/57	1635	zastavaná pl. 25	detto	
Spolu:			3842								3842			
Legenda:		kód spôsobu využitia		22 - Pozemok, na ktorom je postavená inžinierska stavba – cestná, miestna a účelová komunikácia, lesná cesta, poľná cesta, chodník, nekrýté parkovisko a ich súčasť 25 - Pozemok, na ktorom je postavená ostatná inžinierska stavba a jej súčasť										



Geometrický plán je podkladom na právne úkony, keď údaje doterajšieho stavu výkazu výmer sú zhodné s údajmi platných výpisov z katastra nehnuteľností.

Vyhotovitel: Mgr. Richard Ziman Bratislava IČO: 47103034		Kraj Bratislavský	Okres Bratislava III	Obec Bratislava - m. č. Nové Mesto
		Kat. územie Nové Mesto	Číslo plánu 1201/11	Mapový list č. Pezinok 8-9/32
na oddelenie pozemku parcela č. 11279/57				
GEOMETRICKÝ PLÁN				
Vyhotovil		Autorizačne overil		Úradne overil Mgr. Vičková Monika
Dňa: 19.1.2011	Meno: Mgr. Richard Ziman	Dňa: 19.1.2011	Meno: Ing. Irena Holbusová	Dňa: 26 JAN. 2011
Nové hranice boli v prírode označené klincami		Náležitostami a presnosťou zodpovedá predpisom		Úradne overené podľa § 9 zákona NR SR č.215/1995 Z.z. o geodézii a kartografii
Záznam podrobného merania (meračský náčrt) č. 4970E				
Súradnice bodov označených číslami a ostatné meračské údaje sú uložené vo všeobecnej dokumentácii.				

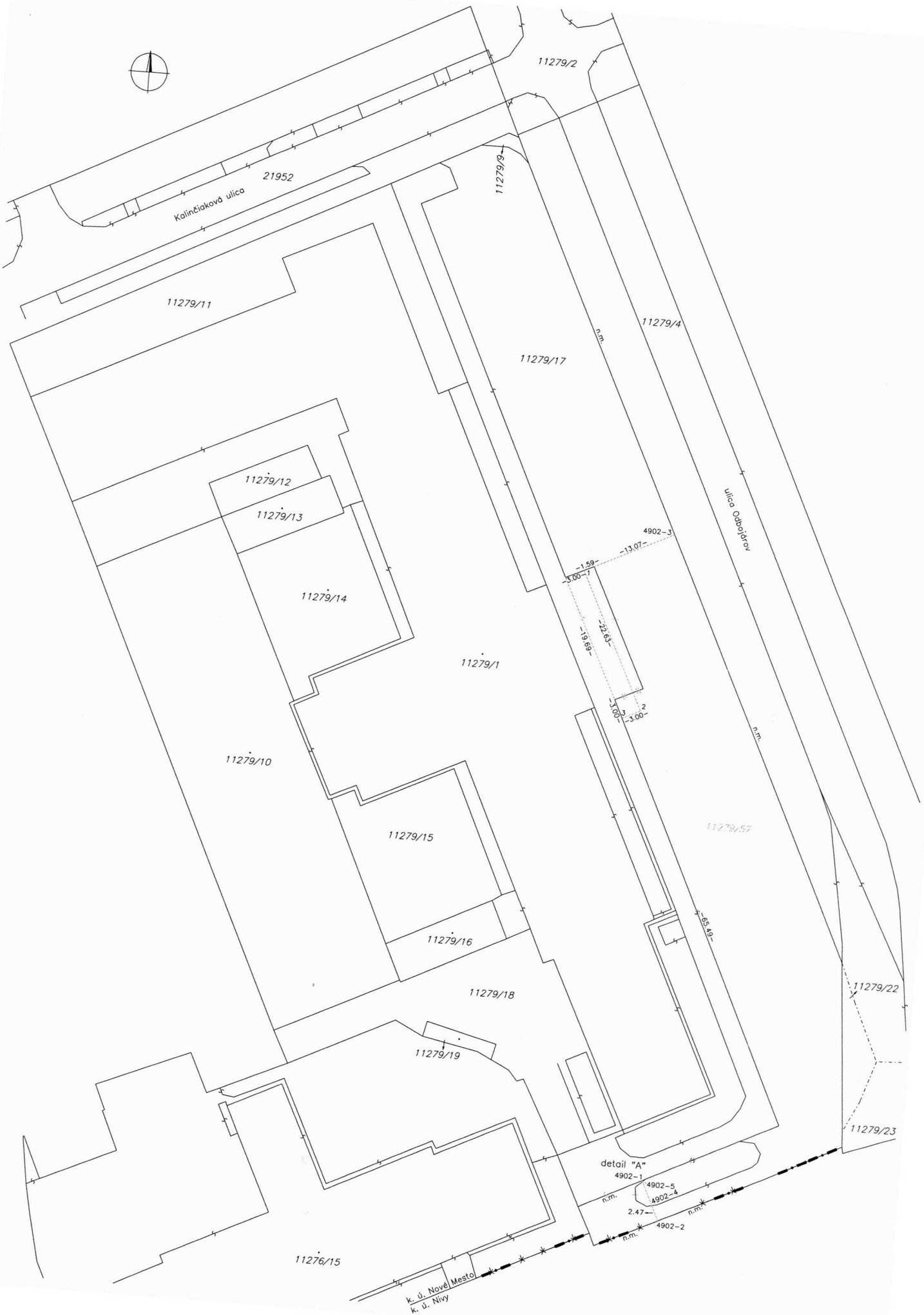

Kaliněňáková ulica
21952

11279/11

11279/12

11279/13

11279/14

11279/10

11279/15

11279/16

11279/18

11279/19

11276/15

11279/2

11279/9

11279/17

11279/1

11279/4

11279/57

11279/22

11279/23

detail "A"

4902-1

4902-5

4902-4

4902-2

n.m.

2.47

n.m.

n.m.

n.m.

n.m.

n.m.

n.m.

n.m.

n.m.

ulica Odbojcov

n.m.

85.49

k. ú. Nové Mesto
k. ú. Nivy

detail "A"

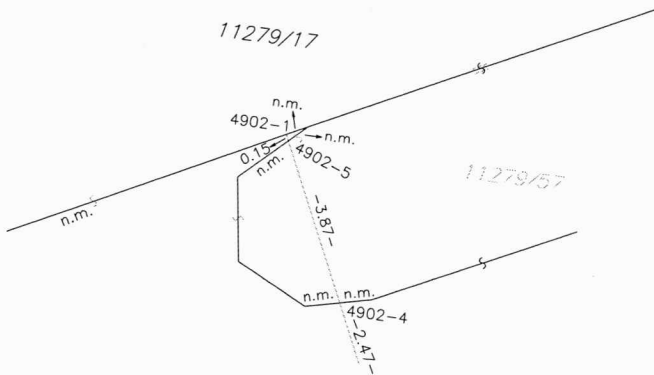



UNIVERZITA KOMENSKÉHO V BRATISLAVE

A K A D E M I C K Ý S E N Á T

Šafárikovo námestie 6, 818 06 Bratislava 16

Výpis uznesení zo zasadnutia Akademického senátu UK dňa 23. 6. 2010

Uznesenie č. 9

Akademický senát UK schválil štatút fakulty Matematiky fyziky a informatiky UK.

Uznesenie č. 10

Akademický senát UK schválil dodatok č. 1 k štatútu Právnickej fakulty UK.

Uznesenie č. 11

Akademický senát UK schválil jednomyseľne predložený rozpočet výnosov a nákladov Univerzity Komenského na rok 2010.

Uznesenie č. 13

Akademický senát UK schválil zámenu časti pozemkov na parc. č. 11279/17 a na parc. č. 11279/22 zapísané na LV č. 1401 a 5410, ktoré sú vo výlučnom vlastníctve Univerzity Komenského a nachádzajú sa v mestskej časti Nové Mesto, okres Bratislava III, kat. územie Nové Mesto, najviac však jednu polovicu výmery parkoviska zo strany Trnavskej ulice, za časť pozemku na parc. č. 21345/1, ktorá sa nachádza v mestskej časti Staré Mesto okres Bratislava I, kat. územie Staré Mesto, zapísaná na LV č. 1656 vo výlučnom vlastníctve Hlavného mesta SR Bratislavy v rovnakej alebo porovnateľnej výmere.

Uznesenie č. 14

Akademický senát UK schválil založenie spoločnosti s ručením obmedzeným s obchodným názvom UK Veda, s.r.o., ktorá bude špecializovaným výskumným a vývojovým pracoviskom UK. Jediným zakladateľom tejto spoločnosti bude Univerzita Komenského v Bratislave s vkladom 20 000 €.

Uznesenie č. 15

Akademický senát UK schválil nákup prístrojov a techniky v súlade so schváleným rozpočtom projektu v hodnote vyššej ako 850 000 € z prostriedkov štrukturálnych fondov.

Uznesenie č. 16

Akademický senát UK schválil do dozornej rady spoločnosti UK Veda v zmysle čl. VIII. Zakladateľskej listiny o založení spoločnosti s ručením obmedzeným nasledovných 5 členov akademickej obce UK: PhDr. Katarína Cabanová (22 hlasov), prof. PhDr. Mária Kusá, CSc. (25 hlasov), Mgr. Petronela Luprichová (28 hlasov) doc. PhDr. Ján Rybár, PhD. (24 hlasov), doc. RNDr. Martin Putala, CSc. (21 hlasov).

Uznesenie č. 17

Akademický senát UK schválil predaj pozemku na parc. č. 227 o rozlohe 759 m², na parc. č. 228 o rozlohe 231 m² a dvojpodlažnej budovy postavenej na parc. č. 227 na Scherfelovej ul.

č. 2 v obci Poprad-Veľká, okres Prešov, kat. územie Veľká, zapísaných na LV č. 107 formou obchodnej verejnej súťaže. Nehnuteľnosť je vo vlastníctve Univerzity Komenského v Bratislave. Všeobecná hodnota predmetných nehnuteľností bola stanovená znaleckým posudkom č. 02/2010, ktorý vypracoval súdny znalec Ing. Miroslav Gromada, Svätoplukova č. 2726/25, 05801 Poprad na 226 000 €.

Uznesenie č. 18

Akademický senát UK schválil žiadosti o prenájom nasledovných nehnuteľností:

1. ROS reklamná spoločnosť, s. r. o., predĺženie zmluvy o prenájom priestorov UK na reklamu (zariadenia formátu A1 alebo B1). Cena – 38,81 €/1 reklamné zariadenie/rok. Podsvietené zariadenie (formát B1) 0,13 €/1 zariadenie/1 deň (12 hodín). Doba nájmu: 1. 1. 2011 – 31. 12. 2015. Podáva RUK.
2. VaKaS, s. r. o., Staré grunty, prenájom plechových garáží o výmere 145 m². Cena – 23 €/m²/rok, energie podľa spotreby. Doba nájmu: 1. 6. 2010 – 31. 5. 2015. Podáva RUK.
3. KÁVOMATY, s. r. o. priestory Družby na umiestnenie nápojového automatu vo výmere 1 m². Cena – 39,83 €/m²/rok. Cena za služby – 50 €/rok s DPH. Doba nájmu: 1. 7. 2010 – 30. 6. 2013. Podáva VI Družba.
4. EUROINEX, s. r. o., priestory Družby vo výmere 2 m² na umiestnenie nápojových automatov. Cena – 39,83 €/m²/rok. Cena za služby 50 €/rok s DPH (na kusový predaj), 130,66 €/rok s DPH (nápojový, potreba ohrievania). Doba nájmu: 1. 7. 2010 – 30. 6. 2013. Podáva VI Družba.
5. DanDoMed, s. r. o., nebytové priestory na Ružinovskej ul. vo výmere 47.82 m², ako ambulancia odborného lekára. Cena – 2909,60 €/rok. Energia podľa spotreby. Voda + kúrenie 10,78 €/m²/rok s DPH, výt'ah + OLO + ochrana 396,24 €/rok s DPH. Doba nájmu: 1. 7. 2010 – 30. 6. 2014. Podáva FaF.
6. Femina centrum, s. r. o., nebytové priestory na Ružinovskej ul. vo výmere 35.44 m², ako ambulancia odborného lekára. Cena – 2223,20 €/rok. Energia podľa spotreby. Voda + kúrenie 10,78 €/m²/rok s DPH, výt'ah+OLO+ochrana 396,24 €/rok s DPH. Doba nájmu: 1. 7. 2010 – 30. 6. 2014. Podáva FaF.
7. ImunoAlergoDom, s. r. o., nebytové priestory na Ružinovskej ul. vo výmere 12.35 m², ako ambulancia odborného lekára. Cena – 2405,50 €/rok. Energia podľa spotreby. Voda + kúrenie 10,78 €/m²/rok s DPH, výt'ah+OLO+ochrana 396,24 €/rok s DPH. Doba nájmu: 1. 7. 2010 – 30. 6. 2014. Podáva FaF.
8. K.ORT, s. r. o., nebytové priestory na Ružinovskej ul. vo výmere 43,70 m, ako ambulancia odborného lekára. Cena – 2741 €/rok. Energia podľa spotreby. Voda + kúrenie 10,78 €/m²/rok s DPH, výt'ah+OLO+ochrana 396,24 €/rok s DPH. Doba nájmu: 1. 7. 2010 – 30. 6. 2014. Podáva FaF.
9. Magapraktik, s. r. o., nebytové priestory na Ružinovskej ul. vo výmere 43.76 m² ako ambulancia odborného lekára. Cena – 2645,80 €/rok. Energia podľa spotreby. Voda + kúrenie 10,78 €/m²/rok s DPH, výt'ah+OLO+ochrana 396,24 €/rok s DPH. Doba nájmu: 1. 7. 2010 – 30. 6. 2014. Podáva FaF.
10. MUDr. Mária Bruckmayerová, s. r. o., nebytové priestory na Ružinovskej ul. vo výmere 53.78 m² ako ambulancia odborného lekára. Cena – 3373,40 €/rok. Energia podľa spotreby. Voda + kúrenie 10,78 €/m²/rok s DPH, výt'ah+OLO+ochrana 396,24 €/rok s DPH. Doba nájmu: 1. 7. 2010 – 30. 6. 2014. Podáva FaF.
11. MUDr. Galina Taragelová, nebytové priestory na ul. Odbojárov vo výmere 41.66 m² ako ambulancia odborného lekára. Cena – 2220,40 €/rok. Energia + služby paušálne 23,50 €/mesiac. Doba nájmu: 1. 7. – 30. 6. 2014. Podáva FaF.
12. Všeobecný lekár pre dospelých, nebytový priestor na Ružinovskej ul. vo výmere 54.40 m² ako ambulancia odborného lekára. Cena – 3412 €/rok. Energia podľa spotreby.

- Voda + kúrenie 10,78 €/m²/rok s DPH, výťah+OLO+ochrana 396,24 €/rok s DPH. Doba nájmu: 1. 7. 2010 – 30. 6. 2014. Podáva FaF.
13. NZZ, MUDr. Helena Hošková, nebytový priestor na ul. Odbojárov vo výmere 49.20 m² ako ambulancia odborného lekára. Cena – 1724 €/rok. Energia + služby paušálne 23,50 €/mesiac. Doba nájmu: 1. 7. 2010 – 30. 6. 2014. Podáva FaF.
 14. MUDr. Oľga Balažiová, s. r. o., nebytový priestor na Ružinovskej ul. vo výmere 48.30 m² ako ambulancia odborného lekára. Cena – 3029 €/rok. Energia podľa spotreby. Voda + kúrenie paušálne 10,78 €/m²/rok s DPH, výťah+OLO+ochrana 396,24 €/rok s DPH. Doba nájmu: 1. 7. 2010 – 30. 6. 2014. Podáva FaF.
 15. Slovenská lekárska komora Bratislava, nebytový priestor na ul. Odbojárov vo výmere 32,76 m² ako kancelárske priestory. Cena – 100 €/m²/rok, energie a služby paušálne 30 €/mesiac. Doba nájmu: 1. 7. 2010 – 30. 6. 2014. Podáva FaF.
 16. VeV, s. r. o., miestnosti v unimobunke vo výmere 671 m² (kancelárske 146 m², skladové 322 m², prevádzkové 203 m²). Cena – 23,24 €/m²/rok bez DPH. Paušálny poplatok energií 9,96 €/m²/rok + DPH. Kancelárske priestory 15,25 €/m²/rok + DPH, skladové priestory 6,91 €/m²/rok + DPH, prevádzkové priestory 10,97 €/m²/rok + DPH. Doba nájmu: 1. 7. 2010 – 31. 6. 2015. Podáva VM Mlyny.
 17. TV LUX, s. r. o. priestor v bloku o výmere 42,82 m² ako vysielacie štúdio. Cena – 45 €/m²/rok bez DPH. Energie a služby podľa spotreby. Doba nájmu: 1. 11. 2010 – 31. 10. 2015. Podáva VM Mlyny.
 18. Master Fisch, s. r. o. priestor v unimobunke o výmere 270 m² ako sklad. Cena – 13,28 €/m²/rok bez DPH. Energie paušál 9,96 €/m²/rok s DPH. Doba nájmu: 1. 4. 2010 – 31. 3. 2015. Podáva VM Mlyny.
 19. Roxy catering, s. r. o. bývalá kuchyňa a jedáleň na internáte o výmere 540,54 m² ako sklad. Cena – 10 €/m²/rok bez DPH. Energia podľa spotreby, bez vykurovania. Ostatné paušálne 1 €/m²/rok + DPH. Doba nájmu: 1. 7. 2010 – 30. 6. 2015. Podáva VM Mlyny.
 20. Lux Communication, o. z. priestor v bloku o výmere 802,18 m². Kancelárie 397 m², sklady, chodby, soc. zariadenie 405,18 m². Cena – 33,19 €/m²/rok bez DPH, energie a služby podľa spotreby. Doba nájmu: 1. 11. 2010 – 31. 10. 2015. Podáva VM Mlyny.
 21. Orange Slovensko, a. s., strecha novej budovy UK. Cena 5500 €/rok s DPH. Doba nájmu: od konca r. 2010, resp. začiatku roka 2011 – 5 rokov. Podáva RUK.
 22. Pavol Mikula GastroLine, časť haly v budove UK vo výmere 88 m² ako kaviareň. Cena – 20 €/m²/rok. Energie podľa spotreby. Doba nájmu: 5 rokov. Podáva RUK.

Uznesenie č. 19

Akademický senát UK schválil úpravu cien ubytovania študentov Univerzity Komenského na VM Mlyny o 5 % mesačne a na VI Družba o 3 € mesačne s účinnosťou od 1. 9. 2010.



Prof. RNDr. Anna Zuzana Dubničková, DrSc.
predsedníčka AS UK

Bratislava, 28. 6. 2010

**PRESEDA
SPRÁVNEJ RADY
UNIVERZITY KOMENSKÉHO
V BRATISLAVE**
MUDr. Darina Sedláková, MPH

Bratislava, 02 . 08. 2010

Vážený pán rektor,

v súlade s čl. 13 bod 6 Štatútu Správnej rady UK **oznamujem** Vám výsledky písomného hlasovania:

U z n e s e n i e č. 1/10 p. r.

„V súlade s § 41 ods. 2 písm. b) zákona č. 131/2002 Z. z. o vysokých školách v platnom znení **Správna rada UK v Bratislave p r e r o k o v a l a** Výročnú správu o činnosti Univerzity Komenského v Bratislave za rok 2009“.

Priebeh hlasovania: Písomného hlasovania sa zúčastnilo 12 členov SR UK, nehlasoval 1 člen (Ing. V. Tomanová, CSc.).

Všetci 12 zúčastnení členovia vyjadrili písomný súhlas s navrhovaným uznesením č. 1/10 p.r., **uznesenie č. 1/10 p. r. bolo schválené** potrebnou väčšinou členov SR UK.

U z n e s e n i e č. 2/10 p. r.

„V súlade s § 41 ods. 4 zákona č. 131/2002 Z. z. o vysokých školách v platnom znení **Správna rada UK v Bratislave s c h v a ľ u j e** Rozpočet výnosov a nákladov Univerzity Komenského v Bratislave na rok 2010“.

Priebeh hlasovania: Písomného hlasovania sa zúčastnilo 12 členov SR UK, nehlasoval 1 člen (Ing. V. Tomanová, CSc.).

Všetci 12 zúčastnení členovia vyjadrili písomný súhlas s navrhovaným uznesením č. 2/10 p.r., **uznesenie č. 2/10 p. r. bolo schválené** potrebnou väčšinou členov SR UK.

U z n e s e n i e č. 3/10 p. r.

„V súlade s § 41 ods. 1 písm. c) zákona č. 131/2002 Z. z. o vysokých školách v platnom znení **Správna rada UK v Bratislave u d e ľ u j e** **predchádzajúci písomný súhlas** s návrhom rektora UK na právny úkon, ktorým chce UK zriadiť vecné bremeno v prospech Office Park, s.r.o. na časť pozemku pod stavebným objektom SO 08.01, nachádzajúcim sa na pozemku parc. č. 5105/332 za účelom vybudovania plynovej prípojky (podľa GP č. 35/2010 na oddelenie pozemku p.č. 5105/xxx o rozlohe 24 m²)“.

Priebeh hlasovania: Písomného hlasovania sa zúčastnilo 12 členov SR UK, nehlasoval 1 člen (Ing. V. Tomanová, CSc.).

Všetci 12 zúčastnení členovia vyjadrili písomný súhlas s navrhovaným uznesením č. 3/10 p.r., **uznesenie č. 3/10 p. r. bolo schválené** potrebnou väčšinou členov SR UK.

U z n e s e n i e č. 4/10 p. r.

„V súlade s § 41 ods. 1 písm. b) zákona č. 131/2002 Z. z. o vysokých školách v platnom znení **Správna rada UK v Bratislave u d e ľ u j e** **predchádzajúci písomný súhlas** s návrhom rektora UK na právny úkon, ktorým chce UK zameniť časti pozemkov parc. č. 11279/17 a parc. č. 11279/22, nachádzajúcich sa v Bratislave, k. ú. Nové Mesto, zapísané na LV č. 1401 a č. 5410 vedených na Správe katastra Hl. mesta SR Bratislava, ktoré sú vo výlučnom vlastníctve UK za časť pozemku parc. č. 21345/1, ktorý sa nachádza v Bratislave, k. ú. Staré Mesto, zapísaný na LV č. 1656 vedeného na Správe katastra Hl. mesta Bratislava, vo výlučnom vlastníctve Hl. mesta SR Bratislava“.

Priebeh hlasovania: Písomného hlasovania sa zúčastnilo 12 členov SR UK, nehlasoval 1 člen (Ing. V. Tomanová, CSc.).

Všetci 12 zúčastnení členovia vyjadrili písomný súhlas s navrhovaným uznesením č. 4/10 p.r., **uznesenie č. 4/10 p. r. bolo schválené** potrebnou väčšinou členov SR UK.

U z n e s e n i e č. 5/10 p. r.

„V súlade s § 41 ods. 1 písm. d) zákona č. 131/2002 Z. z. o vysokých školách v platnom znení **Správna rada UK v Bratislave u d e ľ u j e p r e d c h á d z a j ú c i p í s o m n ý s ú h l a s** s návrhom rektora UK na právny úkon, ktorým chce UK založiť záujmové združenie právnických osôb pod názvom Dunajský vedomostný klaster“.

Priebeh hlasovania: Písomného hlasovania sa zúčastnilo 12 členov SR UK, nehlasoval 1 člen (Ing. V. Tomanová, CSc.).

Všetci 12 zúčastnení členovia vyjadrili písomný súhlas s navrhovaným uznesením č. 5/10 p.r., **uznesenie č. 5/10 p. r. bolo schválené** potrebnou väčšinou členov SR UK.

U z n e s e n i e č. 6/10 p. r.

„V súlade s § 41 ods. 1 písm. d) zákona č. 131/2002 Z. z. o vysokých školách v platnom znení **Správna rada UK v Bratislave u d e ľ u j e p r e d c h á d z a j ú c i p í s o m n ý s ú h l a s** s návrhom rektora UK na právny úkon, ktorým chce UK založiť spoločnosť s ručením obmedzeným s obchodným názvom UK Veda, s. r. o., ktorá bude špecializovaným výskumným a vývojovým pracoviskom UK. Jediným zakladateľom tejto spoločnosti bude UK v Bratislave s vkladom 20 000,- €“.

Priebeh hlasovania: Písomného hlasovania sa zúčastnilo 12 členov SR UK, nehlasoval 1 člen (Ing. V. Tomanová, CSc.).

11 zúčastnení členovia vyjadrili písomný súhlas s navrhovaným uznesením č. 6/10 p.r., 1 člen sa zdržal hlasovania (Mgr. Jaroslav Hrenák) **uznesenie č. 6/10 p. r. bolo schválené** potrebnou väčšinou členov SR UK.

U z n e s e n i e č. 7/10 p. r.

„V súlade s § 41 ods. 1 písm. b) zákona č. 131/2002 Z. z. o vysokých školách v platnom znení **Správna rada UK v Bratislave u d e ľ u j e p r e d c h á d z a j ú c i p í s o m n ý s ú h l a s** s návrhom rektora na nadobudnutie hnutelnej veci – prístrojov a techniky, ktoré majú vyššiu hodnotu ako 850 000 tis. € a budú nakupované z prostriedkov štrukturálnych fondov“.

Priebeh hlasovania: Písomného hlasovania sa zúčastnilo 12 členov SR UK, nehlasoval 1 člen (Ing. V. Tomanová, CSc.).

Všetci 12 zúčastnení členovia vyjadrili písomný súhlas s navrhovaným uznesením č. 7/10 p.r., **uznesenie č. 7/10 p. r. bolo schválené** potrebnou väčšinou členov SR UK.

S úctou

MUDr. Darina Sedláková, MPH
predsedníčka Správnej rady UK

Vážený pán
doc. PhDr. František Gahér, CSc.
rektor Univerzity Komenského v Bratislave